

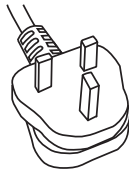

COOKE[™]
AND LEWIS

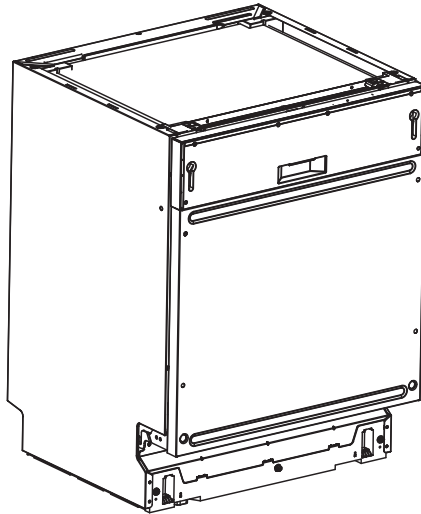

5059340123318
CLFSDISHUK1

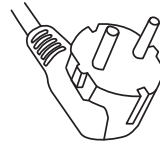

5059340123301
CLFSDISHEU1

V31120 BX220IM



EN Preparation FR Préparation PL Przygotowanie
 RO Pregătire ES Preparación PT Preparação

4



EN Installation FR Installation PL Montaż
 RO Instalare ES Instalación PT Instalação

5



EN Use FR Utilisation PL Użytkowanie
 RO Utilizare ES Uso PT Utilização

EN	22	RO	57
FR	33	ES	68
PL	45	PT	79



EN Care & maintenance FR Entretien et maintenance
 PL Pielęgnacja i konserwacja RO Îngrijire și întreținere
 ES Cuidados y Mantenimiento PT Cuidados e manutenção

EN	31	RO	66
FR	43	ES	77
PL	55	PT	88



=



+



EN **IMPORTANT** -
Please read
carefully
the separate
safety guide
before use.

FR **IMPORTANT** -
Lire attentivement
le guide de
sécurité séparé
avant utilisation.

PL **WAŻNE** -
Przed użyciem
proszę dokładnie
zapoznać się
z instrukcją
bezpieczeństwa.

RO **IMPORTANT** -
Vă rugăm să citiți
cu atenție ghidul
de siguranță
separat înainte
de utilizare.

ES **IMPORTANTE** -
Lea atentamente
la guía de
seguridad
separado antes
de utilizar.

PT **IMPORTANTE** -
Leia atentamente
o guia de
segurança
separado antes
de usar.

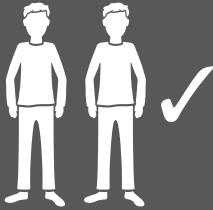

4mm

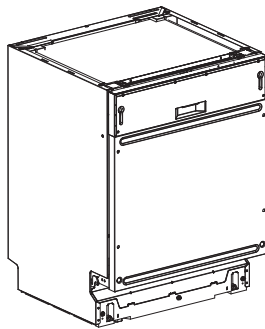

[01] x1

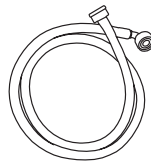

[02] x1



[03] x1



[04] x1



[05] x4
(4 x 42mm)



[06] x6
(4 x 26mm)



[07] x4



[08] x2



- EN Product description FR Description du produit PL Opis produktu
 RO Descrierea produsului ES Descripción del producto PT Descrição do Produto

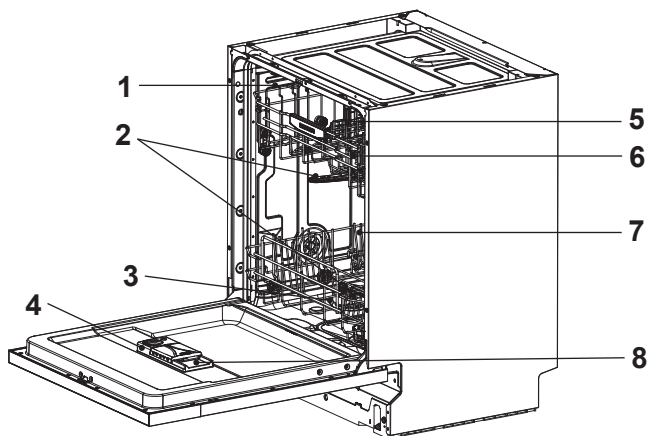

EN Front view

1. Cutlery Tray 2. Spray Arms 3. Salt Container 4. Detergent Dispenser 5. Glass Supports 6. Upper Basket 7. Lower Basket 8. Rinse Aid Dispenser

FR Vue de face

1. Tiroir à couverts 2. Bras gicleurs 3. Réservoir de sel 4. Distributeur de détergent 5. Supports à verres 6. Panier supérieur 7. Panier inférieur 8. Distributeur de produit de rinçage

PL Widok z przodu

1. Organizer na sztućce 2. Ramiona spryskujące 3. Zbiornik na sól 4. Dozownik detergentu 5. Uchwyty szklanek 6. Kosz górny 7. Kosz dolny 8. Dozownik nablyszczacza

RO Vedere din față

1. Tavă de tacâmuri 2. Brațe de pulverizare 3. Recipient pentru sare 4. Dozator pentru detergent 5. Suporturi pentru pahare 6. Coș superior 7. Coș inferior 8. Dozator pentru soluție de clătire

ES Vista frontal

1. Cubertero 2. Brazos de pulverización 3. Depósito de sal 4. Dosificador de detergente 5. Soportes de vasos 6. Cesto superior 7. Cesto inferior 8. Dosificador de abrillantador

PT Vista frontal

1. Porta-talheres 2. Braços de pulverização 3. Compartimento para sal 4. Dispensador de detergente 5. Suportes para copos 6. Cesto superior 7. Cesto inferior 8. Dispensador de abrilhantador



EN Installation
 ES Instalar

FR Installation
 ES Instalación

PL Montaż
 PT Instalação



WARNING: Danger of electric shock! The power supply must not be connected until the appliance has been fully installed.

Only a qualified person in compliance with the instructions provided can install the appliance. The manufacturer declines all responsibility for improper installation, which may harm persons and animals and cause damage.

Check the package and make sure you have all of the parts listed.

Decide on the appropriate location for your product.

The specifications plate is available on this appliance. This plate displays all the necessary identification information for ordering replacement parts.

If you sell the appliance, give it away, or leave it behind when you move house, make sure you also pass on this manual so that the new owner can become familiar with the appliance and its safety warnings.



AVERTISSEMENT : Risque de choc électrique ! L'alimentation électrique ne doit pas être raccordée tant que l'appareil n'a pas été entièrement installé.

Seule une personne qualifiée, conformément aux instructions fournies, peut installer l'appareil. Le fabricant décline toute responsabilité en cas d'installation incorrecte susceptible de blesser des personnes et des animaux et de provoquer des dommages.

Vérifier l'emballage et s'assurer qu'il contient toutes les pièces énumérées.

Décider de l'emplacement approprié pour votre produit.

La plaque signalétique est disponible sur cet appareil. Cette plaque affiche toutes les informations d'identification nécessaires pour commander des pièces de rechange.

Si vous vendez l'appareil, si vous le donnez, ou si vous le laissez lors de votre déménagement, assurez-vous de transmettre ce manuel de façon à ce que le nouveau propriétaire puisse se familiariser avec l'appareil et les avertissements de sécurité.



OSTRZEŻENIE: Niebezpieczeństwo porażenia prądem! Do momentu ukończenia montażu urządzenia nie wolno podłączać źródła zasilania.

Urządzenie może zamontować wyłącznie wykwalifikowana osoba, postępując zgodnie z dostarczoną instrukcją. Producent

nie ponosi żadnej odpowiedzialności za nieprawidłowy montaż, który może spowodować obrażenia u ludzi i zwierząt lub uszkodzenia mienia.

Sprawdzić zawartość opakowania i upewnić się, że zawiera części wymienione w specyfikacji.

Wybrać odpowiednie miejsce montażu produktu.

Na urządzeniu jest umieszczona tabliczka znamionowa. Tabliczka zawiera wszystkie dane identyfikacyjne niezbędne do zamówienia części zamiennych.

W przypadku sprzedaży urządzenia lub przeprowadzki należy oddać tabliczkę lub pozostawić ją na swoim miejscu. Należy również przekazać niniejszą instrukcję obsługi nowemu właścicielowi, aby umożliwić mu zaznajomienie się z urządzeniem i ostrzeżeniami dotyczącymi bezpieczeństwa.



AVERTISMENT: Pericol de electrocutare! Sursa de alimentare electrică nu trebuie conectată până când aparatul nu a fost instalat complet.

Nu mai o persoană calificată, în conformitate cu instrucțiunile furnizate, poate instala aparatul. Producătorul nu își asumă nicio responsabilitate pentru instalarea necorespunzătoare, care poate provoca rănirea persoanelor și a animalelor și poate produce prejudicii.

Verificați ambalajul și asigurați-vă că aveți toate piesele specificate.

Stabiliți locul adecvat de amplasare a produsului dvs.

Plăcuța cu specificații este disponibilă pe aparat. Pe plăcuță sunt afișate toate informațiile de identificare necesare pentru comandarea pieselor de schimb.

Dacă vindeți, donați sau lăsați în urmă aparatul când vă mutați în altă casă, predați și acest manual noului proprietar, pentru ca acesta să se familiarizeze cu aparatul și cu avertismentele de siguranță.



ADVERTENCIA: Peligro de descarga eléctrica. La fuente de alimentación no se debe conectar hasta que el aparato se haya instalado completamente.

Solo debe instalar el aparato una persona cualificada que debe, además, seguir las instrucciones suministradas. El fabricante declina cualquier responsabilidad por una instalación incorrecta, que puede causar lesiones a personas y animales, y provocar daños.

Compruebe el embalaje y asegúrese de tener todas las piezas de la lista.

Decida la ubicación adecuada para el producto.

Este dispositivo cuenta con una placa de especificaciones, que muestra toda la información de identificación necesaria para realizar pedidos de piezas de recambio.

Si vende, cede o deja instalado el aparato al mudarse de casa, asegúrese de entregar también este manual para que el nuevo propietario pueda familiarizarse con el aparato y las advertencias de seguridad.



AVISO: perigo de choque eléctrico! Não pode ligar a fonte de alimentação antes de instalar totalmente o aparelho.

O aparelho só pode ser instalado por uma pessoa qualificada, em conformidade com o manual de instruções fornecido. O

fabricante recusa qualquer responsabilidade por uma instalação incorreta que possa prejudicar pessoas e animais e causar danos.

Verifique a embalagem e certifique-se de que dispõe de todas as peças indicadas.

Escolha o local adequado para o produto.

A placa de especificações está disponível neste aparelho. Esta placa apresenta todas as informações de identificação necessárias para encomendar peças de substituição.

Se vender o aparelho, o oferecer ou deixar ao próximo morador quando mudar de casa, certifique-se de que entrega este manual, para que o novo proprietário se possa familiarizar com o aparelho e os respetivos avisos de segurança.

01

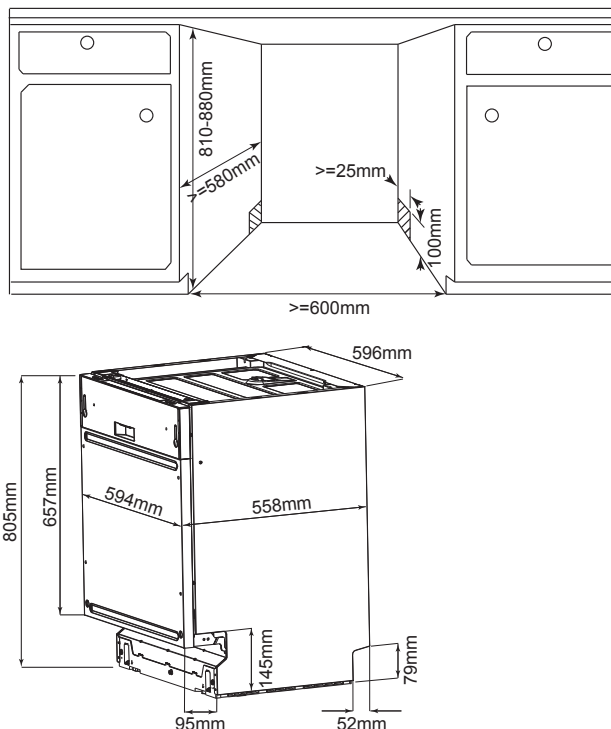

EN Installation of Built-in Dishwashers

For correct installation, this product should be fitted under the work surface between two floor base units. A plinth can be installed across the base of the floor units and the base of the dishwasher.

IMPORTANT: To avoid damage to the support legs, ensure that the fixing screws [06] are used to secure the appliance to the base units and also the work surface.

FR Installation de lave-vaisselle encastrés

Pour garantir une installation appropriée, cet appareil doit être posé en dessous de la surface de travail entre deux bases de meuble. Une plinthe peut être installée entre les bases de meuble et la base du lave-vaisselle.

IMPORTANT : pour éviter d'endommager les pieds de support, s'assurer que les vis de fixation [06] sont utilisées pour fixer l'appareil sur les bases de meuble ainsi que sur la surface de travail.

PL Montaż zmywarek do naczyń pod zabudowę

W celu prawidłowego montażu produkt ten powinien zostać zamontowany pod powierzchnią roboczą pomiędzy dwoma podstawami podłóża. Na podstawach podłóża i podstawie zmywarki można zamontować cokół.

WAŻNE: Aby uniknąć uszkodzenia nóg podporowych, należy użyć śrub mocujących [06] do zamocowania urządzenia do podstaw i powierzchni roboczej.

RO Instalarea mașinilor de spălat vase încorporate

În vederea unei instalări corecte, acest produs trebuie montat sub suprafața de lucru, între două unități de bază. Poate fi instalată o plintă de-a lungul părții inferioare a unităților de bază și a mașinii de spălat vase.

IMPORTANT: Pentru a evita deteriorarea picioarelor de sprijin, asigurați-vă că șuruburile de fixare [06] sunt folosite pentru a prinde aparatul de unitățile de bază și de suprafața de lucru.

ES Instalación de lavavajillas integrables

Para una correcta instalación, este producto debe ser instalado debajo de la superficie de trabajo entre dos módulos bajos sobre el suelo. Se puede instalar un zócalo en la base de los módulos bajos y del lavavajillas.

IMPORTANTE: Para evitar daños en las patas de apoyo, asegúrese de usar los tornillos de fijación [06] para fijar el aparato a los módulos bajos y a la superficie de trabajo.

PT Instalação de máquinas de lavar louça de encastrar

Para uma instalação correta, este produto deve ser montado sob a bancada, entre dois módulos baixos. Pode instalar um rodapé ao longo da base dos módulos baixos e da base da máquina de lavar louça.

IMPORTANTE: Para evitar danificar os pés de suporte, certifique-se de que utiliza os parafusos de fixação [06] para fixar o aparelho aos módulos baixos e também à bancada.



IMPORTANT: Do not lift the dishwasher by the door handle to avoid potential damage to the door and hinges.



CAUTION! If the supply cord is damaged, it must be replaced by the manufacturer, its service agent or similarly qualified persons in order to avoid a hazard.



IMPORTANT : ne pas soulever le lave-vaisselle par la poignée de la porte afin d'éviter des dommages potentiels au niveau de la porte et des charnières.



ATTENTION ! Si le cordon d'alimentation est endommagé, il doit être remplacé par le fabricant, son service après-vente ou une personne de qualification similaire, afin d'éviter tout danger.



WAŻNE: Nie należy unosić zmywarki, trzymając za uchwyt drzwi, aby uniknąć uszkodzenia drzwi oraz zawiasów.



PRZESTROGA! Jeśli dojdzie do uszkodzenia przewodu zasilania, powinien on zostać wymieniony przez producenta, przedstawiciela serwisowego lub inną osobę o podobnych kwalifikacjach, aby uniknąć zagrożeń.



IMPORTANT: Nu ridicăți mașina de spălat vase ținându-o de mânerul ușii, pentru a evita posibilele deteriorări ale ușii și balamalelor.



ATENȚIE! În cazul în care cablul de alimentare este deteriorat, acesta trebuie înlocuit de producător, agentul de service sau persoane cu un nivel de calificare similar pentru evita o situație periculoasă.



IMPORTANTE: No levante el lavavajillas por el asa de la puerta para evitar posibles daños en la puerta y las bisagras.



¡PRECAUCIÓN! Si el cable de alimentación está dañado, debe ser sustituido por el fabricante, su distribuidor local o una persona de cualificación similar para evitar situaciones de peligro.



IMPORTANTE: Não levante a máquina de lavar louça pelo puxador da porta para evitar potenciais danos na porta e nas dobradiças.



CUIDADO! Se o cabo de alimentação estiver danificado, este tem de ser substituído pelo fabricante, pelo respetivo técnico de assistência ou por pessoal devidamente qualificado a fim de evitar situações de perigo.

02

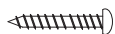

[06] x2
(4 x 26mm)



[08] x2

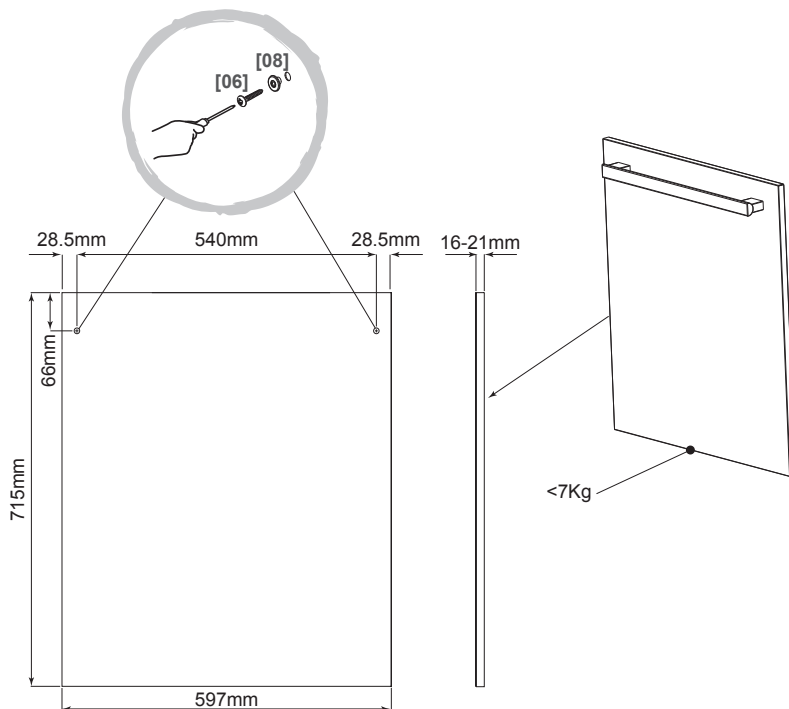

EN Attaching the decorative door panel

Using the dimensions above, carefully mark two holes on the back of the door. Fix the door plugs [08] with two screws [06] to the back of the door.

FR Fixation du panneau de porte décoratif

En utilisant les dimensions indiquées ci-dessus, marquer soigneusement deux trous au dos de la porte. Fixer les obturateurs de porte [08] à l'aide de deux vis [06] au dos de la porte.

PL Mocowanie ozdobnego panelu drzwi

Korzystając z powyższych wymiarów, ostrożnie oznaczyć dwa otwory z tyłu drzwi. Przymocować zaślepki drzwi [08] za pomocą dwóch śrub [06] do tylnej części drzwi.

RO Atașarea panoului de ușă decorativ

Folosind dimensiunile de mai sus, marcați cu atenție două orificii pe dosul ușii. Fixați diblurile pentru ușă [08] cu două șuruburi [06] pe dosul ușii.

ES Colocación del panel de la puerta decorativa

Teniendo en cuenta las dimensiones anteriores, marque con cuidado dos orificios en la parte trasera de la puerta. Fije los tacos de la puerta [08] con dos tornillos [06] a la parte trasera de la puerta.

PT Fixação do painel de porta decorativo

Utilizando as dimensões acima, marque cuidadosamente dois orifícios na parte posterior da porta. Fixe as buchas da porta [08] com dois parafusos [06] à parte posterior da porta.

03

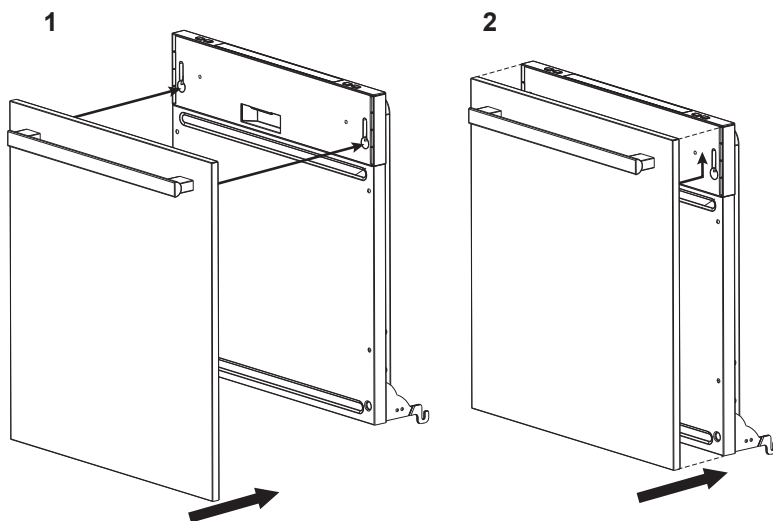

EN Engage the two plugs [08] into the two holes in the upper panel. Push the door panel upwards until it locks into place.



IMPORTANT! Ensure the top of the door panel is level and fully engaged to the tops of the grooves before fixing wood screws [05].

FR Insérer les deux obturateurs [08] dans les deux trous du panneau supérieur. Pousser le panneau de porte vers le haut jusqu'à ce qu'il se verrouille en place.



IMPORTANT ! S'assurer que le haut du panneau de porte est aligné et pleinement engagé jusqu'en haut des rainures avant d'installer les vis à bois [05].

PL Umieścić dwie zaślepki [08] w dwóch otworach na panelu górnym. Popchnąć panel drzwiowy do góry, aż do zablokowania.



WAŻNE! Przed dokręceniem wkrętów mocujących do drewna [05] sprawdzić, czy górna część panelu drzwiowego jest wypoziomowana i całkowicie zamocowana w górnej części rowków.

- RO** Introduceți cele două dibluri [08] în cele două găuri din panoul superior. Împingeți panoul de ușă în sus până când se blochează în poziție.



IMPORTANT! Asigurați-vă că partea de sus a panoului de ușă este la același nivel și complet cuplată în partea de sus a canalelor, înainte de a fixa șuruburi de lemn [05].

- ES** Acople los dos tacos [08] en los dos orificios de la parte superior del panel. Empuje el panel de la puerta hacia arriba hasta que encaje en su sitio.



¡IMPORTANTE! Asegúrese de que la parte superior del panel de la puerta está nivelado y se acopla totalmente a la parte superior de las ranuras antes de fijar los tornillos para madera [05].

- PT** Introduza as duas buchas [08] nos dois orifícios no painel superior. Empurre o painel da porta para cima até encaixar na devida posição.



IMPORTANTE! Certifique-se de que a parte superior do painel da porta está nivelada e totalmente encaixada na parte superior das ranhuras antes de fixar os parafusos para madeira [05].

04

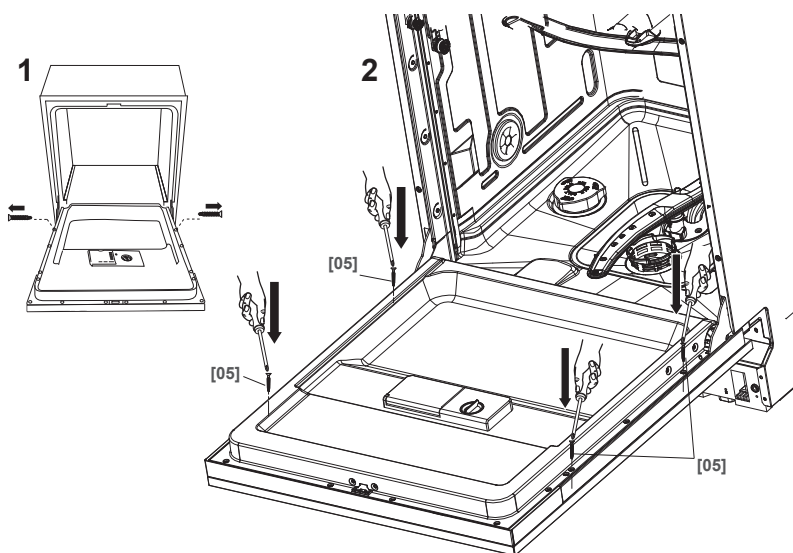
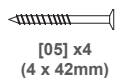

- EN** Once the door panel is fitted and level, remove the two screws shown nearest to the bottom of the inner edge of the door. Using the wood screws [05], secure the panel through the four holes shown.



IMPORTANT! Ensure that the wood screws used do not exceed the total thickness of the dishwasher door and fitted panel!

- FR** Une fois le panneau de porte installé et aligné, retirer les deux vis indiquées les plus proches du bas du rebord intérieur de la porte. En utilisant les vis à bois [05], fixer le panneau dans les quatre trous indiqués.



IMPORTANT ! S'assurer que les vis à bois utilisées ne dépassent pas l'épaisseur totale de la porte du lave-vaisselle et du panneau installé !

- PL** Po zamontowaniu i wy poziomowaniu drzwi wykręcić dwa przedstawione na rysunku wkręty znajdujące się najbliżej dolnej części wewnętrznej krawędzi drzwi. Za pomocą wkrętów do drewna [05] zamocować panel, wykorzystując w tym celu cztery przedstawione na rysunku otwory.



WAŻNE! Należy upewnić się, że używane wkręty do drewna nie przekraczają całkowitej grubości drzwi zmywarki i mocowanego panelu!

- RO** După ce panoul de ușă este montat și drept, îndepărtați cele două șuruburi indicate cel mai aproape de partea de jos a marginii interioare a ușii. Folosind șuruburile de lemn [05], fixați panoul în cele patru găuri indicate.



IMPORTANT! Asigurați-vă că șuruburile de lemn folosite nu depășesc grosimea totală a ușii mașinii de spălat vase și a panoului montat!

- ES** Una vez que el panel de la puerta está instalado y nivelado, quite los dos tornillos que se encuentran más próximos a la parte inferior del borde interior de la puerta. Con los tornillos para madera [05], asegure el panel a través de los cuatro orificios que se muestran.



¡IMPORTANTE! Asegúrese de que los tornillos para madera utilizados no superen el espesor total de la puerta del lavavajillas y del panel instalado.

- PT** Depois de o painel da porta estar instalado e nivelado, retire os dois parafusos apresentados na área mais próxima da área inferior do rebordo interior da porta. Utilizando os parafusos para madeira [05], fixe o painel através dos quatro orifícios indicados.



IMPORTANTE! Certifique-se de que os parafusos para madeira utilizados não ultrapassam a espessura total da porta da máquina de lavar louça e do painel instalado!

05

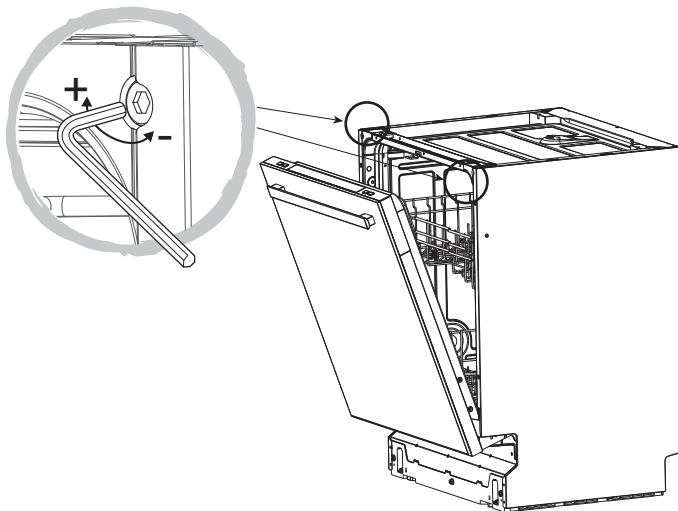

EN Adjustment of the Door Tension Springs

Once the decorative panel is attached to the door, the tension springs can be adjusted so that the door will stay open. Adjust the tension screws on both sides of the door with a 4mm hex wrench (not supplied) until the right balance is achieved. Turn the hex wrench 2-6 turns clockwise to tighten the screws and anti-clockwise to loosen them.

FR Réglage des ressorts de tension de la porte

Une fois le panneau décoratif installé sur la porte, les ressorts de tension peuvent être réglés de façon à ce que la porte reste ouverte. Régler les vis de tension sur les deux côtés de la porte à l'aide d'une clé hexagonale 4 mm (non fournie), jusqu'à obtenir un bon équilibre. Tourner la clé hexagonale sur 2 à 6 tours dans le sens horaire pour serrer les vis et dans le sens antihoraire pour les desserrer.

PL Regulacja sprężyn napinających drzwi

Po przymocowaniu panelu ozdobnego do drzwi można wyregulować sprężyny napinające, aby drzwi pozostawały otwarte. Wyregulować śruby napinające po obu stronach drzwi za pomocą klucza sześciokątnego 4 mm (brak w zestawie), aby uzyskać odpowiednie wyważenie. Obrócić klucz sześciokątny od 2 do 6 razy w kierunku zgodnym z ruchem wskazówek zegara, aby dokręcić śruby i w przeciwnym kierunku, aby je poluzować.

RO Reglarea arcurilor de tensionare a ușii

Odată ce panoul decorativ este prins de ușă, arcurile de tensionare pot fi reglate astfel încât ușa să rămână deschisă. Reglați șuruburile de tensionare pe ambele părți ale ușii cu o cheie imbus de 4 mm (nefurnizată) până când se obține echilibrul corect. Rotiți cheia imbus cu 2-6 ture în sens orar, pentru a strânge șuruburile, și antiorar pentru a le slăbi.

ES Ajuste de los muelles de tracción de la puerta

Una vez que el panel decorativo está fijado a la puerta, los muelles de tracción se pueden ajustar de modo que la puerta permanezca abierta. Ajuste los tornillos de tensión de ambos lados de la puerta con una llave hexagonal de 4 mm (no proporcionada) hasta que estén bien equilibrados. Gire la llave hexagonal entre 2 y 6 vueltas hacia la derecha para apretar los tornillos y hacia la izquierda para aflojarlos.

PT Ajuste das molas de tensão da porta

Após a instalação do painel decorativo na porta, é possível ajustar as molas de tensão para que a porta se mantenha aberta. Ajuste os parafusos tensores em ambos os lados da porta com uma chave hexagonal de 4 mm (não fornecida), até alcançar o equilíbrio certo. Rode a chave hexagonal 2 a 6 voltas para a direita para apertar os parafusos e para a esquerda para os soltar.

06

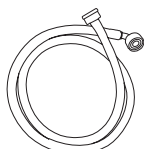

[02] x1

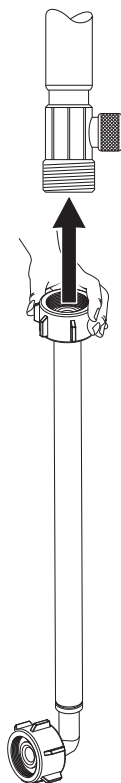

- EN Connect one end of the inlet supply hose to a threaded 3/4" BSP isolating tap connector and ensure that it is fully tightened. Connect the other end to the inlet connector at the base of the back of the appliance.
- FR Raccorder une extrémité du tuyau d'arrivée d'eau à un nez de robinet isolant fileté de 3/4" BSP et s'assurer qu'il est bien serré. Raccorder l'autre extrémité au raccord d'arrivée d'eau situé en bas à l'arrière de l'appareil.
- PL Podłączyć jedną końcówkę węża do podłączenia wody do gwintowanej, izolowanej złączki kranu BSP 3/4" i upewnić się, że jest ona całkowicie dokręcona. Podłączyć drugą końcówkę do złączki do podłączenia wody w podstawie z tyłu urządzenia
- RO Conectați un capăt al furtunului de alimentare la un conector pentru robinet izolator tip BSP de 3/4" cu filet și asigurați-vă că este strâns complet. Conectați celălalt capăt la conectorul de admisie de la baza părții posterioare a aparatului.
- ES Conecte un extremo de la manguera de suministro de entrada a un conector de grifo de aislamiento de 3/4" BSP, y asegúrese de que está totalmente apretado. Conecte el otro extremo al conector de entrada situado en la base de la parte posterior del aparato.
- PT Conecte uma extremidade da mangueira de entrada de água a um conector para torneira BSP de 19 mm e certifique-se de que está bem apertado. Ligue a outra extremidade ao conector de entrada na base da parte posterior do aparelho.

07



[03] x 1

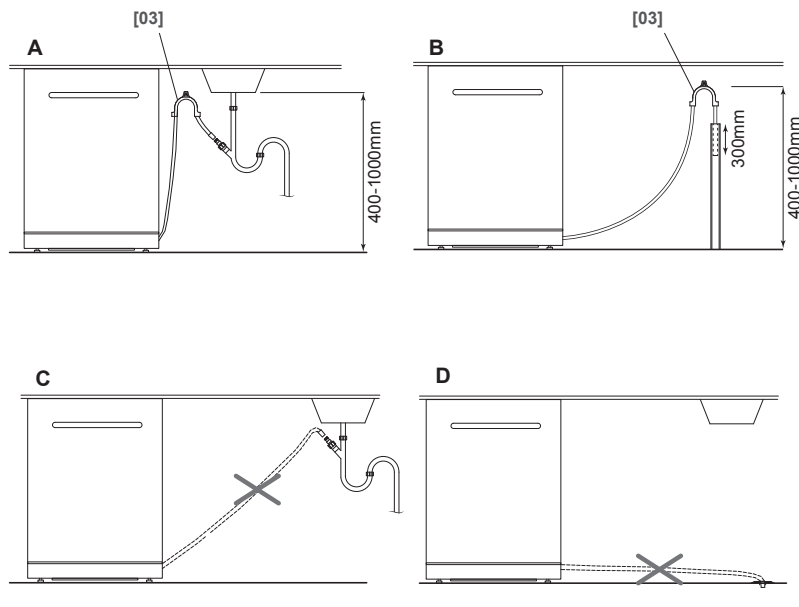

EN Attach [03] to the wall to suit the drainage requirements using fixings appropriate to the substrate (not supplied). For connection direct to the waste trap of a sink, attach the hose over the U-bend and push firmly into place on a push-fit connector, not supplied (A). For connection to a downpipe or drain, attach the U-bend to the hose and ensure that the waste pipe is at least 30cm inside the downpipe or drain (B). Do not connect without the U-bend, shown as (C) or (D).

FR À l'aide des fixations appropriées au substrat (non fournies), fixer l'élément [03] au mur afin de satisfaire les exigences d'évacuation. Pour un raccordement direct au siphon d'un évier, raccorder le tuyau sur le coude en U et presser fermement pour le mettre en place sur un raccord à emboîtement, non fourni (A). Pour un raccordement à un tuyau de descente ou d'évacuation, raccorder le coude en U au tuyau et s'assurer que le tuyau d'évacuation se trouve à 30 cm minimum à l'intérieur du tuyau de descente ou d'évacuation (B). Ne pas raccorder sans le coude en U, indiqué par le repère (C) ou (D).

PL Aby spełnić wymogi dotyczące odprowadzania wody, przymocować [03] do ściany, używając mocowań odpowiednich dla danego rodzaju podłoża (brak w zestawie). Aby uzyskać bezpośrednie połączenie z syfonem zlewozmywaka, zamocować wąż nad kolankiem i odpowiednio podłączyć go do złączki wciskowej (brak w zestawie) (A). W przypadku podłączenia do rury odpływowej lub odpływu zamocować kolanko do węża i upewnić się, że rura ścielikowa została umieszczona w rurze odpływowej lub odpływie (B) na głębokości wynoszącej co najmniej 30 cm. Nie podłączać bez kolanka, ilustracja (C) lub (D).

RO Ataşaţi [03] de perete pentru a corespunde cerinţelor de scurgere, folosind elemente de fixare adecvate substratului (nefurnizate). Pentru conectarea directă la evacuarea unei chiuvete, ataşaţi furtunul peste cotul în formă de U şi împingeţi ferm în poziţie pe un conector cu ajustaj cu frecare, nefurnizat (A). Pentru conectarea la un tub sau canal de scurgere, ataşaţi cotul în formă de U la furtun şi asiguraţi-vă că conducta de scurgere este cu cel puţin 30 cm în interiorul conductei sau canalului de scurgere (B). Nu conectaţi fără cotul în formă de U, ilustrat ca (C) sau (D).

ES Fije [03] a la pared para adaptarse a los requisitos de drenaje con fijaciones adecuadas para la superficie (no proporcionado). Si desea realizar una conexión directa con el sifón del fregadero, fije la manguera a través del tubo en U y empuje firmemente hacia su lugar en un conector a presión, no proporcionado (A). Para la conexión a una tubería o desagüe, conecte el tubo en U a la manguera y asegúrese de que la tubería del desagüe entra al menos 30 cm dentro del tubo o desagüe (B). No lo conecte sin el tubo en U, que se muestra como (C) o (D).

PT Fixe [03] à parede de acordo com as exigências de escoamento utilizando elementos de fixação adequados ao substrato (não fornecidos). Para uma ligação direta à válvula de escoamento de um lava-louças, fixe a mangueira sobre a ligação em U e pressione firmemente para encaixar na devida posição num conector de encaixe por pressão, não fornecido (A). Para ligar a um tubo de escoamento ou esgoto, encaixe a ligação em U à mangueira e certifique-se de que o tubo de evacuação está introduzido, no mínimo, 30 cm no interior do tubo de escoamento ou esgoto (B). Não conecte sem a ligação em U, conforme indicado em (C) ou (D).

08

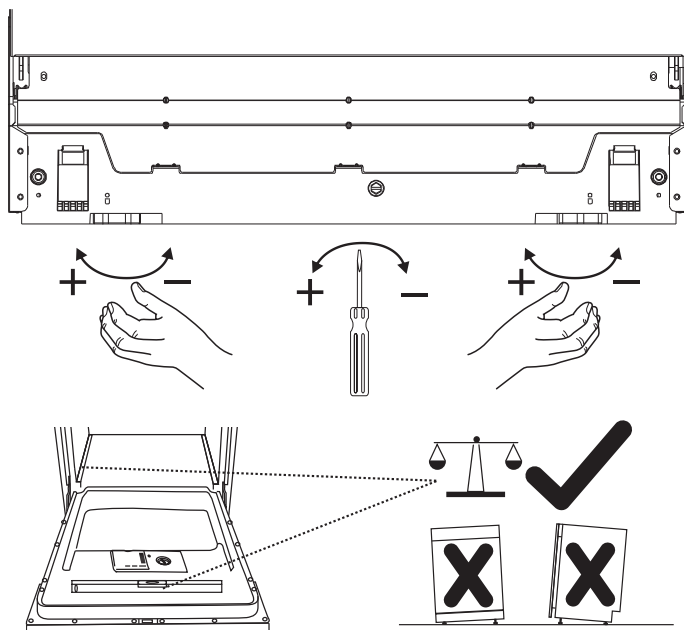

- EN** Using a spirit level check that the dishwasher is firm and level and does not rock. The overall height of the dishwasher can be adjusted between 810-880mm to fit flush under the kitchen work surface. To avoid damage to the legs, raise all three legs consecutively, and no more than 20mm at a time, to ensure the appliance does not tilt excessively.
- FR** À l'aide d'un niveau à bulle, vérifier que le lave-vaisselle est stable et de niveau et qu'il ne tangue pas. La hauteur totale du lave-vaisselle peut être ajustée entre 810 et 880 mm afin que l'appareil puisse passer sous la surface de travail de votre cuisine. Pour éviter d'endommager les pieds, relever les trois pieds consécutivement, et de pas plus de 20 mm à la fois, afin de ne pas incliner excessivement l'appareil.
- PL** Korzystając z poziomicy, sprawdzić, czy zmywarka jest odpowiednio osadzona i wypoziomowana oraz czy nie kołysze się. Całkowitą wysokość zmywarki można regulować w zakresie od 810 do 880 mm, aby odpowiednio dopasować ją pod kuchenną powierzchnią roboczą. Aby uniknąć uszkodzenia nóżek podporowych, podnosić wszystkie trzy nóżki naprzemiennie maksymalnie o 20 mm w celu upewnienia się, że urządzenie nie jest nadmiernie przechylone.
- RO** Folosind o nivelă cu bulă, asigurați-vă că mașina de spălat vase este fixă și dreaptă și nu se clatină. Înălțimea totală a mașinii de spălat vase poate fi reglată între 810 și 880 mm pentru a se potrivi sub suprafața de lucru din bucătărie. Pentru a evita deteriorarea picioarelor, ridicați cele trei picioare pe rând și nu mai mult de 20 mm odată, ca să vă asigurați că aparatul nu se înclină excesiv.
- ES** Use un nivel para comprobar que el lavavajillas está nivelado y firme y no se balancea. La altura total del lavavajillas se puede ajustar entre 810-880 mm para ajustarlo bajo la superficie de trabajo de la cocina. Para evitar daños en las patas, eleve las patas de forma consecutiva, no más de 20 mm cada vez, para asegurar que el aparato no se inclina en exceso.
- PT** Utilizando um nível de bolha de ar, verifique se a máquina de lavar louça está firme e nivelada e se não oscila. A altura total da máquina de lavar louça pode ser ajustada entre 81 e 88 cm para estar encostada à bancada da cozinha. Para evitar danos nos pés, levante as três pernas consecutivamente sem ultrapassar 2 cm de cada vez, para garantir que o aparelho não é excessivamente inclinado.

09

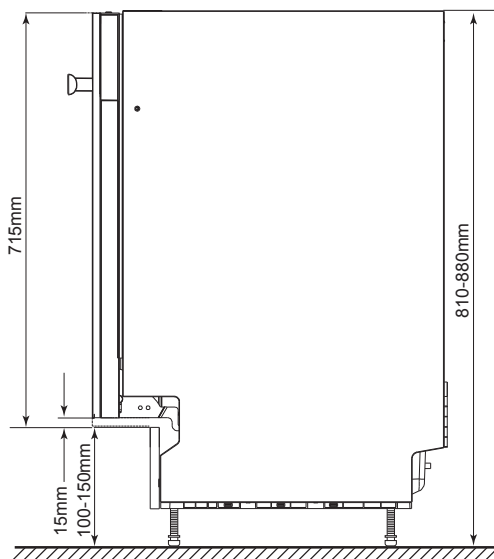
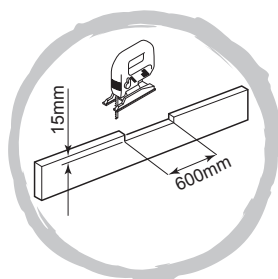

EN Important. To ensure smooth opening and closing of the door, the plinth needs to have an aperture cut into the top. Ensure that the appliance is at the correct height and secured to the cabinets before cutting the plinth. Please adjust the size of the plinth and the decorative door so that the gap between them is 15mm.

FR Important. Afin de garantir une ouverture et une fermeture fluides de la porte, il faut réaliser une découpe d'ouverture sur le haut de la plinthe. S'assurer que l'appareil est à la bonne hauteur et fixé aux meubles avant de découper la plinthe. Merci d'ajuster la taille de la plinthe et de la porte décorative de sorte que l'écart entre elles soit de 15 mm.

PL Ważne Aby zapewnić płynne otwieranie i zamykanie drzwi, cokół musi mieć otwór wycięty w górnej części. Przed utworzeniem wycięcia w cokole należy upewnić się, że urządzenie znajduje się na prawidłowej wysokości oraz że jest zamocowane do szafek. Dopasować rozmiar cokołu i ozdobnych drzwi tak, aby szczelina między nimi wynosiła 15 mm.

RO Important. Pentru a asigura deschiderea și închiderea lină a ușii, trebuie să se facă o deschizătură în partea de sus a plintei. Asigurați-vă că aparatul este la înălțimea corectă și că este fixat de dulapuri înainte de a tăia plinta. Reglați dimensiunea plintei și ușa decorativă, astfel încât distanța dintre ele să fie de 15 mm.

ES Importante. Para garantizar que la apertura y el cierre de la puerta sean suaves, el zócalo debe tener un corte de abertura en la parte superior. Asegúrese de que el aparato está a la altura correcta y fijado a los armarios antes de cortar el zócalo. Ajuste el tamaño del zócalo y la puerta decorativa de modo que la separación entre ellos sea de 15 mm.

PT Importante. Para garantir a abertura e o fecho perfeito da porta, o rodapé precisa de um corte de abertura na parte superior. Certifique-se de que o aparelho está regulado para a altura correta e está fixo aos módulos antes de cortar o rodapé. Ajuste o tamanho do rodapé e da porta decorativa para que exista um espaço de 1,5 cm.

10



[06] x4
(4 x 26mm)



[07] x4

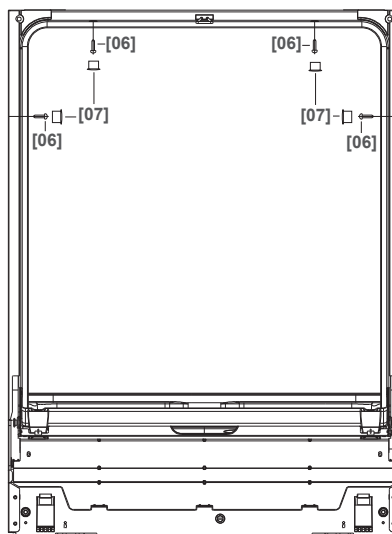

- EN** Finally secure the dishwasher into the cabinets and the work surface using screws [06] and plugs [07]. Ensure that the screws used do not exceed the total thickness of the dishwasher frame and side panel of the cabinet!
- FR** Enfin, fixer le lave-vaisselle à l'intérieur des meubles et à la surface de travail à l'aide de vis [06] et d'obturateurs [07]. S'assurer que les vis utilisées ne dépassent pas l'épaisseur totale du cadre du lave-vaisselle et du panneau latéral du meuble !
- PL** Zamocować zmywarkę do szafek i powierzchni roboczej za pomocą wkrętów [06] i zaślepek [07]. Należy upewnić się, że używane wkręty nie przekraczają całkowitej grubości ramy zmywarki i panelu bocznego szafki!
- RO** La final, fixați mașina de spălat vase în dulapuri și suprafața de lucru, folosind șuruburi [06] și dibluri [07]. Asigurați-vă că șuruburile folosite nu depășesc grosimea totală a cadrului mașinii de spălat vase și a panoului lateral al dulapului!
- ES** Por último, fije el lavavajillas a los armarios y la superficie de trabajo mediante tornillos [06] y tacos [07]. Asegúrese de que los tornillos utilizados no superen el espesor total del marco del lavavajillas y del panel lateral del armario.
- PT** Por último, fixe a máquina de lavar louça aos módulos e à bancada utilizando parafusos [06] e buchas [07]. Certifique-se de que os parafusos utilizados não ultrapassam a espessura total do marco da máquina de lavar louça e do painel lateral do módulo!

EN Installation

All installation must be carried out by a competent person or qualified electrician. Before connecting the mains supply ensure that the mains voltage corresponds to the voltage on the rating plate.

This appliance is supplied with a fitted plug suitable for use in your country.

The cable must not be bent or compressed.

Regularly check the power cord for damage.

WARNING: This is a Class I appliance and MUST be earthed.

This appliance is supplied with a 3 core mains cable coloured as follows:

Brown = L or Live

Blue = N or Neutral

Green and Yellow = E or Earth

The replacement fuse must be rated at 13 Amps (UK only).

To avoid the risks that are always present when you use an electrical appliance it is important that this appliance is installed correctly and that you read the safety instructions carefully to avoid misuse and hazards. Please keep this instruction booklet for future reference and pass it on to any future owners. After unpacking the appliance please check that it is not damaged. If in doubt, do not use the appliance but contact Customer Services.

The manufacturer declines all liability for damage caused to persons and objects due to incorrect or improper installation of the appliance. Any permanent electrical installation must comply with the latest wiring regulations applicable to your country and for your own safety a qualified electrician or contractor should undertake the electrical installation.

FR Installation

Toute l'installation doit être effectuée par une personne compétente ou un électricien qualifié. Avant de raccorder le câble d'alimentation, s'assurer que la tension de secteur correspond à la tension indiquée sur la plaque signalétique.

Cet appareil est fourni avec une prise montée, adaptée à une utilisation dans votre pays.

Le câble ne doit pas être plié ou comprimé.

Vérifier régulièrement que le cordon d'alimentation n'est pas endommagé.

AVERTISSEMENT : il s'agit d'un appareil de Classe I. Il DOIT être raccordé à la terre.

Cet appareil est livré avec un câble secteur à 3 conducteurs présentant les couleurs suivantes :

Marron = L ou Phase

Bleu = N ou Neutre

Vert et Jaune = E ou Terre

Le fusible de remplacement doit être de 13 A (Royaume-Uni uniquement).

Afin de prévenir les risques, toujours présents lors de l'utilisation d'un appareil électrique, il est important que cet appareil soit correctement installé et de lire les instructions de sécurité soigneusement en vue d'empêcher tout danger ou mauvaise utilisation. Veiller à conserver ce manuel d'instructions pour référence ultérieure et à le transmettre à tout futur propriétaire. Après avoir déballé l'appareil, vérifier qu'il n'est pas endommagé. En cas de doute, ne pas utiliser l'appareil et contacter le service client par téléphone.

Le fabricant décline toute responsabilité en cas de dommages corporels ou matériels causés par une mauvaise utilisation ou installation de cet appareil. Toute installation électrique permanente doit être conforme aux dernières réglementations de câblage applicables dans votre pays et, pour votre propre sécurité, il convient qu'un électricien qualifié ou un entrepreneur effectue l'installation électrique.

PL Montaż

Montaż musi zostać wykonany przez osobę kompetentną lub wykwalifikowanego elektryka. Przed podłączeniem zasilania upewnić się, czy napięcie zasilania odpowiada napięciu na tabliczce znamionowej.

Urządzenie jest dostarczane z wtyczką odpowiadającą standardom w danym kraju.

Przewód nie może być zagięty ani przynięciony.

Należy regularnie sprawdzać przewód zasilania pod kątem uszkodzeń.

OSTRZEŻENIE: Jest to urządzenie klasy I i MUSI być uziemione.

Urządzenie jest dostarczane z 3-żyłowym przewodem zasilającym o następujących kolorach:

Brazowy = L (pod napięciem)

Niebieski = N (neutralny)

Zielono-żółty = E (uziemienie)

Należy zastosować bezpiecznik 13 A (dotyczy tylko Wielkiej Brytanii).

Abby ograniczyć do minimum ryzyko związane z użytkowaniem urządzenia elektrycznego, niezwykle ważne jest, aby produkt został prawidłowo zamontowany oraz aby użytkownik dokładnie zapoznał się z instrukcjami dotyczącymi bezpieczeństwa i unikał nieprawidłowej obsługi oraz związanych z tym zagrożeń. Należy zachować instrukcję obsługi w celu wykorzystania w przyszłości i przekazania jej kolejnym właścicielom. Po rozpakowaniu urządzenia upewnić się, że nie jest ono uszkodzone. W razie wątpliwości nie należy używać urządzenia, lecz skontaktować się z działem obsługi klienta.

Producent nie ponosi żadnej odpowiedzialności za obrażenia ciała lub uszkodzenia mienia powstałe na skutek nieprawidłowego lub nieodpowiedniego montażu urządzenia. Wszelkie stałe instalacje elektryczne muszą być zgodne z najnowszymi przepisami dotyczącymi okablowania, obowiązującymi w danym kraju. Dla własnego bezpieczeństwa należy zlecić montaż instalacji elektrycznej wykwalifikowanemu elektrykowi lub wykonawcy.

RO Instalarea

Instalarea trebuie să fie realizată în totalitate de o persoană competentă sau de un electrician calificat. Înainte de conectarea la rețeaua electrică, asigurați-vă că tensiunea rețelei corespunde cu tensiunea specificată pe plăcuța de identificare.

Aparatul este dotat cu un ștecăr montat, adecvat pentru a fi utilizat în țara dvs.

Cablul nu trebuie să fie îndoit sau comprimat.

Verificați periodic cablul pentru a depista deteriorările.

AVERTISMENT: Acesta este un aparat Clasa I și TREBUIE împământat.

Acest aparat este echipat cu un cablu de alimentare cu 3 fire, colorate după cum urmează:

Maro = L sau fază

Albastru = N sau nul

Verde și galben = E sau împământare

Siguranța de schimb trebuie să aibă 13 Amperi (numai în Regatul Unit).

Pentru a evita riscurile aferente utilizării unui echipament electric, este important ca acest aparat să fie instalat corect și să citiți cu atenție instrucțiunile de siguranță, ca să preveniți utilizarea greșită și pericolele. Păstrați această broșură cu instrucțiuni pentru referințe ulterioare și predați-o proprietarilor viitori. După despachetarea aparatului, verificați să nu fie deteriorat. Dacă aveți îndoieli, nu folosiți aparatul, ci contactați serviciul de asistență clienți.

Producătorul nu își asumă răspunderea pentru vătămări sau daune provocate persoanelor sau obiectelor din cauza instalării necorespunzătoare sau incorecte a aparatului. Toate instalațiile electrice permanente trebuie să fie conforme cu cele mai recente reglementări de cablare aplicabile la nivel național, iar pentru siguranța dumneavoastră instalația electrică trebuie să fie realizată de un electrician sau contractant calificat.

ES Instalación

Toda la instalación debe realizarla una persona competente o un electricista cualificado. Antes de conectar la corriente eléctrica, asegúrese de que la tensión de la red corresponde con la indicada en la placa de especificaciones técnicas.

Este aparato se suministra con un enchufe incluido adecuado para el uso en su país.

El cable no debe doblarse ni comprimirse.

Compruebe periódicamente el cable de alimentación en busca de daños.

ADVERTENCIA: Este es un aparato de Clase I y DEBE conectarse a tierra.

Este aparato se suministra con un cable de alimentación de 3 conductores coloreados como sigue:

Marrón = L o fase

Azul = N o neutro

Verde y amarillo = E o tierra

El fusible de repuesto debe ser de 13 amperios (solo Reino Unido).

Para evitar los riesgos que están siempre presentes al utilizar un aparato eléctrico, es importante que este dispositivo se instale correctamente y leer las instrucciones de seguridad cuidadosamente para evitar un mal uso y situaciones peligrosas. Conserve este manual de instrucciones para consultarlo en el futuro, y entrégueselo a cualquier propietario posterior. Después de desembalar el aparato, compruebe que no está dañado. En caso de duda, no utilice el aparato y póngase en contacto con el servicio de atención al cliente.

El fabricante se exime de toda responsabilidad por las lesiones personales o daños materiales que resulten de la instalación inadecuada o incorrecta del aparato. Las instalaciones eléctricas permanentes deben cumplir con las últimas normas de instalación de su país y, para su propia seguridad, deberían realizarlas electricistas o contratistas cualificados.

PT Instalação

A instalação tem de ser efetuada por uma pessoa competente ou por um eletricitista qualificado. Antes de ligar a rede elétrica, certifique-se de que a tensão da rede corresponde à tensão na placa de classificação.

Este aparelho é fornecido com uma ficha adequada ao seu país.

O cabo não pode ser dobrado nem comprimido.

Verifique regularmente se existem danos no cabo elétrico.

AVISO: este é um aparelho de Classe I e TEM DE estar ligado à terra.

Este aparelho é fornecido com um cabo de alimentação de 3 núcleos, colorido da seguinte forma:

Castanho = L ou fase

Azul = N ou neutro

Verde e amarelo = E ou terra

O fusível sobresselente tem de estar classificado como 13 A

(apenas para o Reino Unido).

Para evitar os riscos que estão sempre presentes quando utiliza um aparelho elétrico, é importante que este aparelho esteja instalado corretamente e que leia as instruções de segurança cuidadosamente para evitar usos indevidos e perigos. Guarde este manual de instruções para consulta futura e entregue-o a futuros proprietários. Depois de desembalar o aparelho, verifique se não está danificado. Em caso de dúvida, não use o aparelho e entre em contacto com o serviço de atendimento ao cliente.

O fabricante está isento de qualquer responsabilidade por danos pessoais ou materiais resultantes de uma instalação incorreta ou inadequada do aparelho. Qualquer instalação elétrica permanente deve estar em conformidade com a mais recente regulamentação aplicável a cablagem para o seu país e, para a sua própria segurança, a instalação elétrica deve ser efetuada por um eletricitista qualificado ou um empreiteiro.



EN Use FR Utilisation PL Użytkowanie
 IT Utilizzare ES Uso PT Utilização

Control Panel



EN 1. Power Button 2. Program Delay Button 3. Program Select / Child Lock Button 4. Function Button 5. Program Indicators 6. Dry Plus Indicator 7. Salt Refill Indicator 8. Rinse Aid Refill Indicator 9. 3-In-1 Indicator 10. Child Lock Indicator 11. Display

Before you start

Remove all packaging materials from the dishwasher.

Connect the plug to the power supply and switch on; the dishwasher will beep once and you are ready to set up for first use.

Follow these steps to set up your dishwasher for first use.

Before using your dishwasher for the first time you must:

1. Set the water hardness to suit your local water supply.
2. Fill the salt container with dishwasher compatible salt.
3. Fill the rinse aid container with dishwasher compatible rinse aid.
4. Add dishwasher powder or a capsule suitable for the first wash.





01 Water Hardness

The water softener is designed to remove minerals such as calcium carbonate from the water supply, which would have a detrimental effect on the operation of the appliance. The higher the content of these minerals, the harder the water is. The softener should be adjusted according to the hardness of the water in your area. Please contact your local water utility company for the hardness of the water in your area.

Setting the water hardness

The appliance water hardness can be set from H0 (very soft) to H7 (very hard).

Dishwasher salt is not required for very soft water at H0.

1. Determine the water hardness from your local water utility company. This information is often found on their website by searching with your post code.
2. There are many different methods for reporting water hardness dependent on your local country. The most common versions are found in the Water Hardness table below.
3. Determine the correct appliance setting (H0 - H7) from the Water Hardness Table using the information from your local water utility company. If your water hardness scale is not captured in the table, conversion charts are available on the internet.
4. Close the door.
5. Press the Power button  to turn on the appliance.
6. Hold down the Program Select button , then press and hold the Program Delay button  for 5 seconds until you hear a single beep and H4 flashes in the display.
7. Press the Program Delay button  to set the required level. Note: when the setting reaches H7 it will then go back to H0 before increasing again. There will be a single beep for each press.
8. Finally press the Program Select button  once to store, and there will be a single beep to confirm the setting.

Water Hardness Table

Appliance Setting	Clarke Degrees (°e)	French Degrees (°fH)	German Degrees (°dH)	Millimoles (mmol/L)
H0	0 - 8	0 - 11	0 - 6	0 - 1.1
H1	9 - 10	12 - 14	7 - 8	1.2 - 1.4
H2	11 - 12	15 - 17	9 - 10	1.5 - 1.7
H3	13 - 15	18 - 21	11 - 12	1.8 - 2.1
H4	16 - 20	22 - 29	13 - 16	2.2 - 2.9
H5	21 - 26	30 - 37	17 - 21	3.0 - 3.7
H6	27 - 38	38 - 54	22 - 30	3.8 - 5.4
H7	39 - 62	55 - 88	31 - 50	5.5 - 8.8

02 Salt



IMPORTANT: Always use dishwasher compatible salt.

All other types of salt not specifically designed for use in a dishwasher, especially table salt, will damage the water softener. The use of salt not designed for use in a dishwasher will invalidate your guarantee.

Only fill with salt just before starting one of the complete washing programs to ensure any spilt salt does not lie on the base of the appliance for an extended time as this can cause corrosion. The use of dishwasher salt in the water softener eliminates the calcium deposits (limescale) that will form when used in hard water areas.

Filling the Salt Container

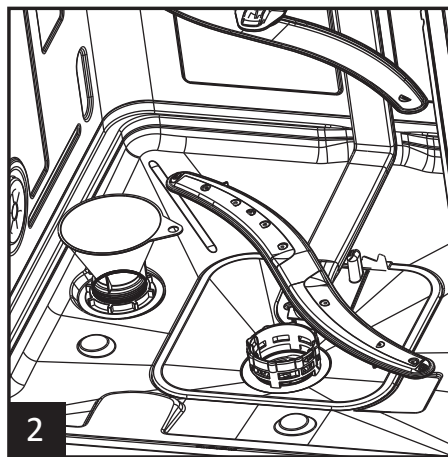
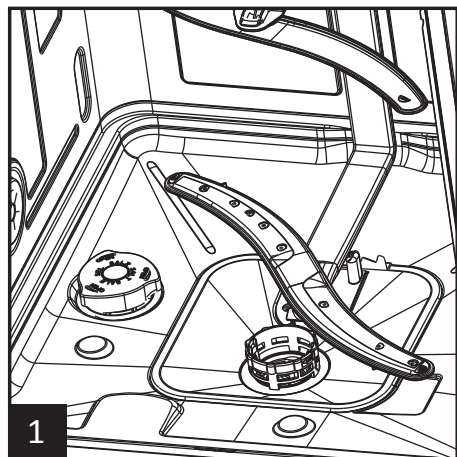

- Remove the lower basket and then unscrew and remove the cap from the salt container (see picture 1).
- To ensure correct functioning of the water softener, the container must be filled with 500ml of water before the salt is added.
- Insert the salt funnel [04] into the container (see picture 2) and add sufficient dishwasher salt until it reaches the rim of the container. Ensure that the container is not overfilled to avoid spillage of salt onto the base of the appliance. It is normal for some of the water to be displaced from the container during filling.
- Remove the funnel and replace the cap.



[04]

03 Rinse Aid

Rinse Aid is added during the last rinse cycle and lowers the surface tension of water before the drying cycle commences. This ensures that water droplets are not formed on your dishes and ensures spot and streak free drying.



IMPORTANT: Always use dishwasher compatible rinse aid.

Only use rinse aid designed for dishwasher use. Never fill the rinse aid dispenser with any other substances, for example, vinegar, dishwasher cleaning agent etc. as this will cause damage to the appliance and will invalidate your guarantee.

Optical Rinse Aid Indicator

In addition to the Rinse Aid indicator on the control panel, you can also judge the level of rinse aid in the container using the optical indicator on the detergent panel inside the door.

When the Rinse Aid container is full, the optical indicator will show as a complete dark dot. As the rinse aid diminishes, the size of the dark dot will decrease. It is recommended that you refill with rinse aid when the container is no lower than 1/4 full.

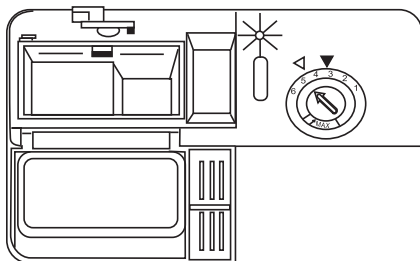

Optical Indicator Settings	
	Full
	3/4 full
	1/2 full
	1/4 full - refill the rinse aid container
	Empty

Filling the Rinse Aid Dispenser

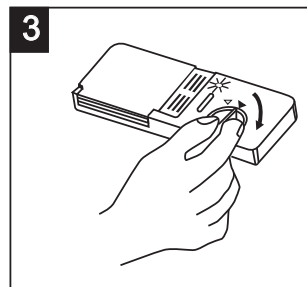
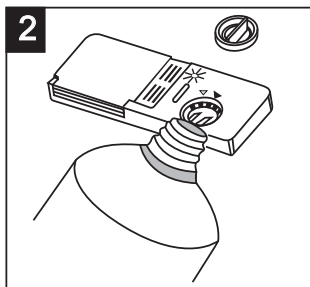
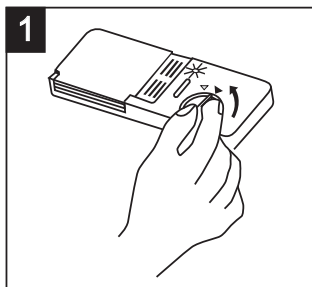

The rinse aid dispenser is located inside the door on the detergent panel.

To open the dispenser, turn the cap anti-clockwise 90° and remove it (see picture 1).

Carefully pour the rinse aid into the container using the Optical Rinse Aid indicator to guide you (see picture 2).

When the indicator is completely dark, the container is full; do not overfill.

Replace the cap ensuring the arrows are aligned and turn it clockwise 90° to lock into place (see picture 3).



IMPORTANT: Soak up any spilt rinse aid with a damp absorbent cloth to avoid excess foaming during the next wash cycle.

Adjusting the Rinse Aid Setting

The rinse aid dispenser has six settings, and is factory set at 5. This will be the correct setting in most cases.

However, if there are drops of water remaining on the dishes after washing, the rinse aid use can be increased by turning the arrow head anti-clockwise.

If there are white streaks on the dishes after washing, the rinse aid use can be reduced by turning the arrow head clockwise.

To adjust the setting, first turn the rinse aid container cap anti-clockwise 90° and remove it. Adjust the arrow head with a small flat head screwdriver and replace the cap by turning it clockwise 90° to lock.

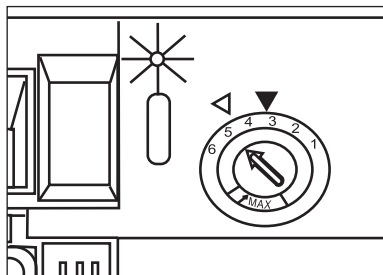

04 Dishwasher Detergent

Choice of Detergent

Ensure you only use detergent in powder or tablet form suitable for dishwashers and always follow the manufacturer's guidelines on the amount to use. Occasionally, tablets may not fully dissolve and be completely used on the shortest rapid wash cycle, so it is recommended that powder is used for this program.

Filling the Detergent Dispenser

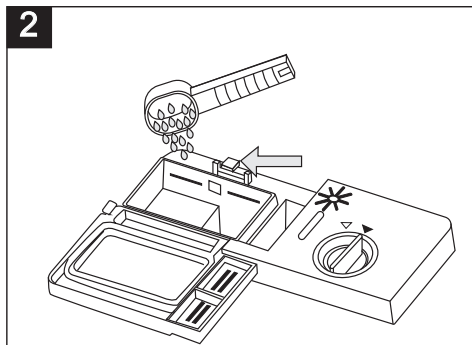
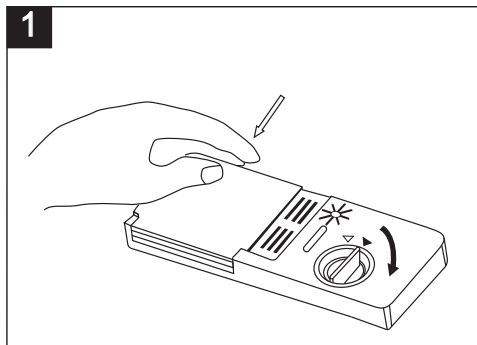

To open the detergent lid, move the lever upwards to the right and the lid will spring open. Once the correct detergent has been placed in the container close the lid by pressing the lid onto the case until it clicks shut. Always add the detergent just before starting each wash cycle.

If the dishes are heavily soiled and you are using powder detergent, place the powder in both compartments. The main wash compartment is marked 1 and the pre-wash compartment is marked 2 (see diagram). Place tablets in the main wash compartment only.

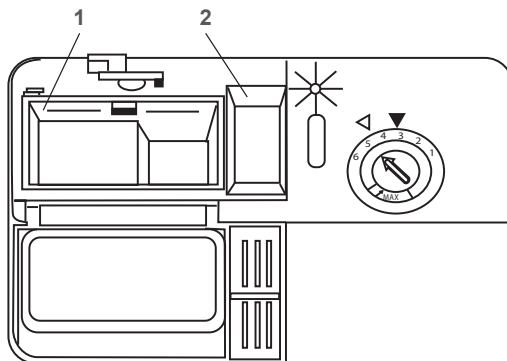

Using your dishwasher



















01 Use of the 3-in-1 Multi-Tablet and the Dry Plus functions

Before using 3-in-1 Multi-Tablet detergent in your appliance, check the compatibility of the tablets with the hardness of the water in your area. Multi-Tablets are a combination of detergent, rinse aid and salt, however if your water is particularly hard it is recommended to continue to use rinse aid and dishwasher salt in the appliance in addition to the tablet. Please consult the manufacturer's guidelines or website for advice.



IMPORTANT: The 3-in-1 Multi-Tablet and Dry Plus functions are only available on the ECO, Light and Intensive programs.

To program these functions:

1. Select the Eco , Light  or Intensive  programs using the Program button .
2. Press the Function  button once to select the Dry Plus option ; the appliance beeps once and the icon lights up in the display. The total time for each program will be extended slightly, see the Program Wash Table below for details.
3. Press the Function  button a second time to select the 3-in-1 Multi-Tablet option ; the appliance beeps again, the Dry Plus  function is cancelled, its light goes out and the 3-in-1 icon  lights up instead. NOTE: you cannot select both 3-in-1  and Dry Plus  options simultaneously.
4. To cancel the 3-in-1  function, press the Function  button a third time, the appliance beeps once more and the 3-in-1  light goes out.
5. If you try to use the Function  button on any program other than ECO , Light  or Intensive , the appliance will beep twice without changing anything.

Use of the Program Delay function:

You can use this function to delay the start of the washing program between 1 and 24 hours.

1. Choose the washing program.
2. Press the Program Delay  button
3. Select the time delay from 1-24 hours and the indicator flashes (1H-24H).
4. Close the door, the delay time indicator stays lit and the selected program icon will flash as the countdown commences.
5. Once the delayed time has expired, there will be a single beep and the time selected in the program will then be displayed as normal and the selected program icon will remain lit.

02 Loading and Unloading of the Dishwasher Baskets

For best performance of the dishwasher, follow these loading guidelines. Features and appearance of baskets and cutlery trays may vary from your model.



IMPORTANT: Information for correct loading of the dishwasher to ensure correct washing performance:

- Only wash items that are dishwasher safe.
- Do not wash items made of wood, aluminium, copper or bone china.
- Do not wash lead crystal glasses.
- Remove residual food from crockery and cutlery.
- Remove residual food from tableware by soaking in water first to soften baked on food.
- Severely soiled tableware should be washed using the Pre-Rinse program first.
- Do not wash small light items as they may be dislodged from the baskets.
- Ensure that glasses and fragile items do not touch anything else in the baskets.
- Ensure all containers (glasses, cups, pans) are upside down and stable to avoid turning over, accumulating water and not washing correctly.
- Ensure that any large carving knives are laid flat in the cutlery tray, do not stand upright.
- Do not place any item through the baskets to avoid blocking the rotation of the spray arms.
- Ensure that the spray arms freely rotate before starting the wash program.
- To achieve the best washing results with a small number of items, ensure they are spread out across all the baskets.

Loading the Upper Basket

The upper basket is designed to hold more delicate and lighter items such as glasses, cups and saucers, small bowls, and small pans. Ensure that the items will not topple over during the wash cycle.

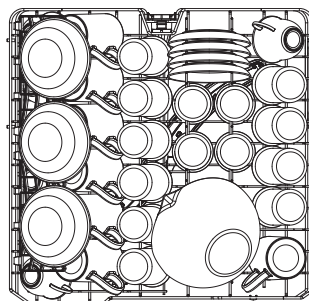

Adjusting the Upper Basket

If required, the height of the upper basket can be adjusted in order to create more space for large utensils either in the upper basket or lower basket. The upper basket can be adjusted for height by holding the handles on both sides of the basket and raising or lowering until it clicks into place. Long items, serving cutlery, salad servers or knives should be laid flat so that they do not obstruct the rotation of the spray arms. The glass supports can be used to support fragile stems of wine glasses or folded vertically as necessary.

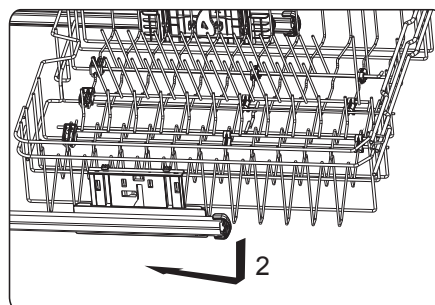
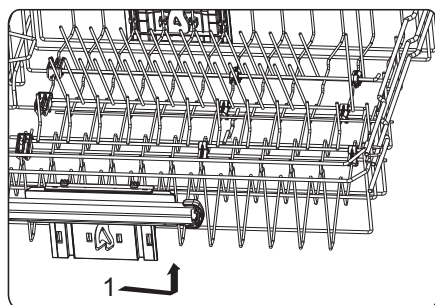

Loading the Lower Basket

Place large items which are more heavily soiled in the bottom basket, such as pots, pans, lids, serving dishes and bowls, as shown in the diagram below.

Ensure that the tallest items are placed to the sides to avoid blocking the rotation of the spray arm.

The bottom basket also features fold down racks that can be laid flat to create space for larger items.

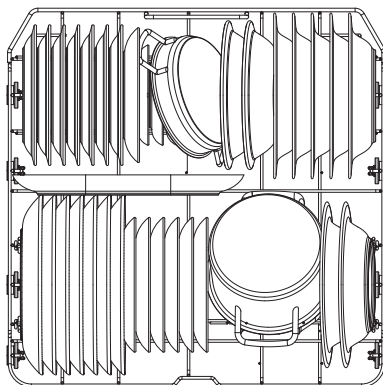

Cutlery Tray

Arrange the cutlery in the tray so it does not touch. There are two sides that can be adjusted to either overlap each other or removed to create more space for tall items in the upper basket below.

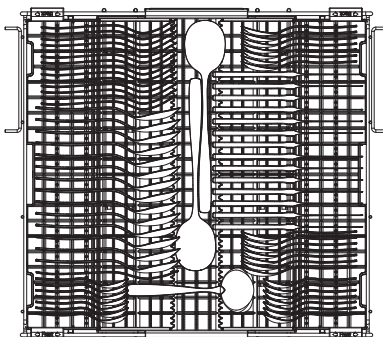

03 Starting a Wash Program







Once you have completed all the steps above regarding installation and set-up, you are ready to start your first wash program.



IMPORTANT: This appliance does not have a start button and so the wash program will only start automatically when the program has been selected and the door is fully closed.

1. Open the door, load the dishwasher, and add dishwasher detergent or a 3-in-1 tablet to the dispenser.
2. Press the Power button  to turn the appliance on. The default program ECO will be selected, and the ECO icon will flash **ECO**.
3. If you wish to choose a different wash program, press the Program button until the correct option is selected. The options will cycle in the order of the Program Wash Table below and then return to ECO. The selected Program icon will flash in each case.
4. If you wish to use the 3-in-1 or Dry Plus options, select them now with the Function button – see separate section above.
5. Push the door closed until you hear a click. The chosen icon will stop flashing and the wash cycle will start.

Program Wash Table

Icon	Program Description	Type Of Load	Program Cycles	Program Duration (hours:minutes)	Program Duration Dry Plus (hours:minutes)	Energy Use (kWh)	Water Use (L)
	ECO (*EN 60436) (Standard Programme)	Normal soil, crockery and cutlery	Pre-wash Main wash 48°C Rinses Drying	3:59	4:04	0.95	10.0
	Light	Light soil, crockery and cutlery	Pre-wash Main wash 45°C Rinses Drying	2:32	2:41	0.95	14.0
	1 Hour	Normal soil, hot wash, crockery and pans	Main wash 50°C Rinses Drying	1:00	Not Applicable	1.00	11.5
	Crystal	Light soil, crockery, cutlery and pans	Main wash 40°C Rinses Drying	2:04	Not Applicable	0.90	11.0
	Rapid	Light soil, short wash	Main wash 45°C Rinses	0:40	Not Applicable	0.55	7.0
	Pre-Rinse	Light soil, rinse only	Pre-wash only	0:12	Not Applicable	0.01	4.0
	Intensive	Heavy soil, crockery, cutlery, pots and pans	Pre-wash Main wash 60°C Rinses Drying	3:33	3:33	1.50	18.0

1. The ECO program is suitable to clean normally soiled tableware, it is the most efficient program in terms of its combined energy and water consumption.
2. Manual pre-rinsing of tableware items leads to increased water and energy consumption and is not recommended.
3. Washing tableware in a household dishwasher usually consumes less energy and water than hand dishwashing when the household dishwasher is used according to this instruction manual.

04 Changing or Cancelling a Wash Program

If you wish to change the current wash program, press the Power button  to cancel the cycle. Press Power again to reset back to ECO and choose the new program following the above steps.



NOTE: If the program has been running for a while, the detergent may have been dispensed and used in the main wash. It is recommended to open the door and check the dispenser before starting a new program.

05 Adding Extra Items During a Wash Program

If you wish to add an item to a running wash program, open the door carefully to disengage the lock.

DO NOT FULLY OPEN the door until you can hear the spray arms have stopped rotating to avoid risk of scalding from hot water.



IMPORTANT: If you open the door when the wash program is underway, a warning beep will sound ten times and the code E1 will flash on the display alternately with the remaining wash time and Program icon. The warning beep will continue to sound every 40 seconds until the door is fully closed or the Power button is pressed to cancel the Program.

Once the item is added to the dishwasher, fully close the door and the program will resume as normal.

06 Unloading the baskets

1. When the wash program has finished, there will be an audible beep six times and the display will show " - - -".
2. Press the Power button  to turn off the appliance, open the door and allow the items to cool down before handling – note that the items will be hot!
3. When cool, empty the lower basket first, then the top basket and finally the cutlery tray.



● Care & maintenance
 ● Pielęgnacja i konserwacja
 ● Cuidados y Mantenimiento

● Entretien et maintenance
 ● Îngrijire și întreținere
 ● Cuidados e manutenção

01 The filter parts

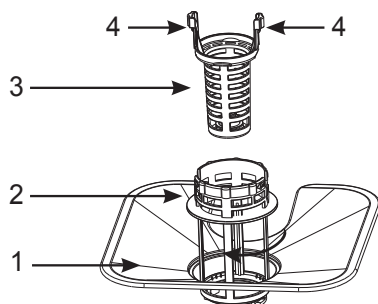

The filter system consists of a flat mesh filter and a cylindrical filter in two parts, coarse and fine.

1. Flat mesh filter: Food particles will be initially washed onto the steel mesh filter before entering the plastic cylindrical filter.
2. Coarse cylindrical filter: Larger items like bone fragments will be captured in the coarse filter before they reach the pump.
3. Micro cylindrical filter: This filter holds the smaller food particles in the sump during the wash cycle.
4. Lugs.

02 Cleaning The Filters



IMPORTANT: It is recommended that the filters are cleaned weekly to ensure correct operation of the appliance.

To remove the filters for cleaning, first remove the bottom basket and turn the lower spray arm so that is parallel with the front of the appliance. Then twist the top of the cylindrical filter 3 anti-clockwise 45° and lift the whole assembly out.

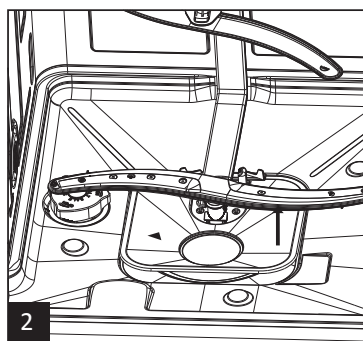
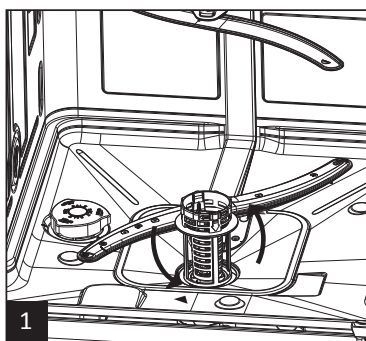

Squeeze the two lugs (4) on the top of the coarse filter (2) and lift it out of the micro filter (3). The flat mesh filter can now be removed by sliding it forward underneath the spray arm.

Remove any large food debris from the filters and wash carefully with a brush in warm soapy water. Be careful not to damage the micro filter.

To reassemble the filters, repeat the above steps in reverse order ensuring that the two lugs of the coarse filter are correctly seated inside the micro filter. Finally, rotate the filter assembly inside the sump housing until you can feel it drop slightly and then turn it through 45° clockwise to lock it into place.



WARNING: Never use the appliance without the filters in place. Ensure that the flat and cylindrical filters are correctly locked in place before using the appliance!

03 Cleaning the Spray Arms

Check the spray arms weekly to ensure that all the jets are clear and not blocked with limescale or food particles. If it is necessary to clean the spray arms, they can be removed as follows:

Bottom arm

1. Remove bottom rack.
2. Hold the arm centrally and pull vertically upwards.
3. Clean the jets with a small brush and running water.
4. Replace by pushing the arm down until it clicks into place.

Top arm

1. This can be removed with the top rack still in place.
2. To remove the whole spray mechanism, slide the top rack forwards and unclip the front and back from the underside of the top rack.
3. Unscrew the locking nut clockwise to remove the spray arm from the feeder pipe.
4. Alternatively, to leave the feeder pipe attached to the rack and just remove the spray arm, unscrew the locking nut as in step 3.
5. Clean the jets with a small brush and running water.
6. Replace the spray arm by tightening the locking nut and clicking the feeder arm into place on the rack.
7. Ensure that the feeder pipe engages with the water supply at the back of the machine when the top rack is pushed into the machine.

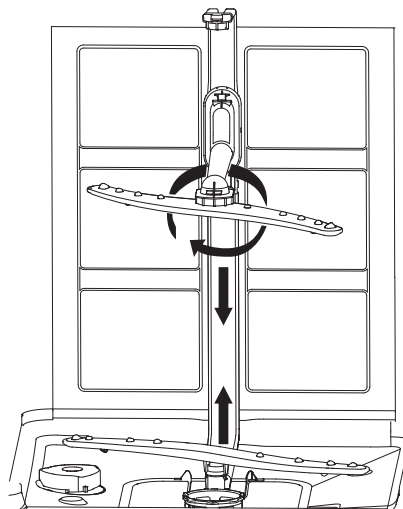

04 Cleaning the Dishwasher

Regularly wipe the door seals with a well wrung damp cloth to remove traces of food and other debris. Please ensure that water does not enter into the lock or electrical components mounted in the door.



WARNING: Do not use abrasive cleaners or scouring pads to clean the dishwasher because they will scratch the finish.

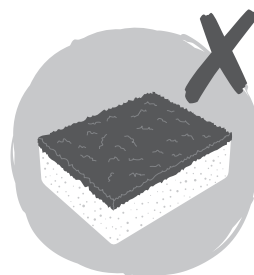
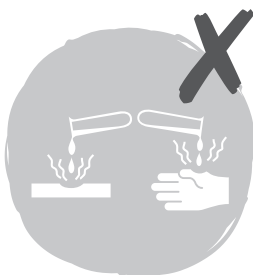

Customer helpline (toll free):

UK 0800 324 7818 uk@kingfishersservice.com

Eire 1-800 932 230 eire@kingfishersservice.com



Use Utilisation Użytkowanie
 Utilizzare Uso Utilização

Panneau de commande



- FR 1. Bouton d'alimentation 2. Bouton de départ différé du programme 3. Bouton de sélection/sécurité enfant 4. Bouton de fonction 5. Voyants des programmes 6. Voyant du programme de séchage intensif 7. Indicateur de remplissage du sel 8. Indicateur de remplissage de produit de rinçage 9. Voyant de la fonction 3 en 1 10. Voyant de la sécurité enfant 11. Affichage

Avant de commencer

Retirer tous les emballages du lave-vaisselle.

Brancher la fiche sur la prise de courant et mettre l'appareil sous tension. Le lave-vaisselle émet un seul signal sonore pour indiquer que vous pouvez le configurer en vue de sa première utilisation.

Suivre les étapes ci-après pour configurer votre lave-vaisselle en vue de sa première utilisation.

Avant d'utiliser votre lave-vaisselle pour la première fois, vous devez :

1. régler la dureté de l'eau en fonction de votre réseau d'eau local ;
2. remplir le réservoir de sel avec du sel approprié à votre lave-vaisselle ;
3. remplir le récipient de liquide de rinçage avec du produit de rinçage approprié à votre lave-vaisselle ;
4. ajouter de la poudre pour lave-vaisselle ou une capsule appropriée pour le premier lavage.

01 Dureté de l'eau

L'adoucisseur d'eau a pour but d'éliminer les minéraux tels que le carbonate de calcium présent dans l'eau d'alimentation, lesquels auraient un effet néfaste sur le bon fonctionnement de l'appareil. Plus la teneur en minéraux de ce genre est élevée, plus l'eau est dure. L'adoucisseur doit être réglé en fonction de la dureté de l'eau dans votre région. Merci de contacter votre société locale de service de distribution des eaux pour connaître la dureté de l'eau dans votre région.

Réglage de la dureté de l'eau

La dureté de l'eau de l'appareil peut être réglée entre H0 (très douce) et H7 (très dure).

Il n'y a pas besoin d'utiliser de sel pour lave-vaisselle si l'eau est très douce à un niveau H0.

1. Déterminer la dureté de l'eau auprès de votre société locale de service de distribution des eaux. Ces informations figurent souvent sur leur site Web en effectuant une recherche avec votre code postal.
2. Il existe de nombreuses méthodes différentes pour indiquer la dureté de l'eau en fonction de votre pays. Les versions les plus courantes se trouvent dans le Tableau de dureté de l'eau ci-dessous.
3. Déterminer le réglage approprié pour l'appareil (H0 à H7) à partir du Tableau de dureté de l'eau, en utilisant les informations fournies par votre société locale de service de distribution des eaux. Si votre échelle de dureté de l'eau ne figure pas dans le tableau, des tableaux de conversion sont disponibles sur Internet.
4. Fermer la porte.
5. Appuyer sur le bouton d'alimentation pour allumer l'appareil.
6. Maintenir le bouton de sélection de programme enfoncé, puis appuyer sur le bouton de départ différé du programme pendant 5 secondes, jusqu'à entendre un signal sonore et voir le message H4 clignoter sur l'affichage.
7. Appuyer sur le bouton de départ différé du programme pour régler le niveau requis. Remarque : lorsque le paramètre atteint

H7, il revient ensuite à H0 avant d'augmenter de nouveau. Un signal sonore est émis à chaque fois que vous appuyez sur le bouton.

8. Enfin, appuyer une seule fois sur le bouton de sélection de programme  pour enregistrer. Un signal sonore est alors émis pour confirmer le réglage.

Tableau de dureté de l'eau

Réglage de l'appareil	Degrés Clarke (°E)	Degrés français (°fH)	Degrés allemands (°GH)	Millimoles (mmol/L)
H0	0 à 8	0 à 11	0 à 6	0 à 1,1
H1	9 à 10	12 à 14	7 à 8	1,2 à 1,4
H2	11 à 12	15 à 17	9 à 10	1,5 à 1,7
H3	13 à 15	18 à 21	11 à 12	1,8 à 2,1
H4	16 à 20	22 à 29	13 à 16	2,2 à 2,9
H5	21 à 26	30 à 37	17 à 21	3,0 à 3,7
H6	27 à 38	38 à 54	22 à 30	3,8 à 5,4
H7	39 à 62	55 à 88	31 à 50	5,5 à 8,8

02 Sel



IMPORTANT : toujours utiliser du sel compatible avec le lave-vaisselle.

Tous les autres types de sel n'étant pas spécifiquement conçus pour une utilisation dans un lave-vaisselle, en particulier le sel de table, endommageront l'adoucisseur d'eau. L'utilisation de sel n'étant pas conçu pour une utilisation dans un lave-vaisselle annulera votre garantie.

Faire l'appoint de sel uniquement avant de lancer l'un des programmes de lavage complets afin de veiller à ne pas laisser du sel renversé en contact prolongé avec la base de l'appareil. Cela risquerait de provoquer de la corrosion. L'utilisation de sel pour lave-vaisselle dans l'adoucisseur d'eau permet d'éliminer les dépôts de calcium (calcaire) qui se forment dans le cas d'une utilisation dans des régions où l'eau est dure.

Remplissage du réservoir de sel

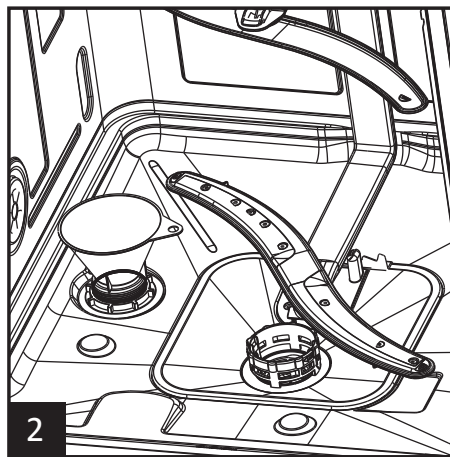
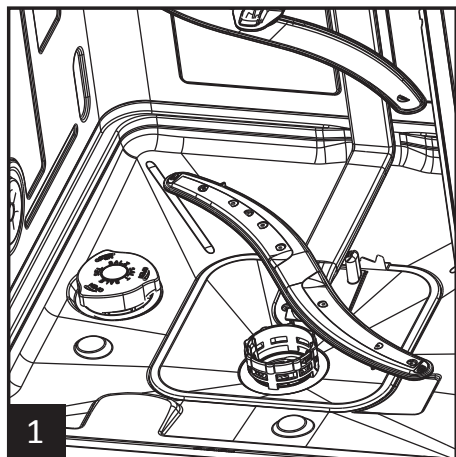

- Retirer le panier inférieur, puis dévisser et enlever le bouchon du réservoir de sel (voir photo 1).
- Pour garantir le bon fonctionnement de l'adoucisseur d'eau, le réservoir doit être rempli avec 500 ml d'eau avant d'ajouter le sel.
- Insérer l'entonnoir à sel [04] dans le réservoir (voir photo 2) et ajouter suffisamment de sel pour lave-vaisselle jusqu'à atteindre le bord du réservoir. S'assurer que le réservoir n'est pas trop rempli pour éviter tout déversement de sel sur la base de l'appareil. Il est normal qu'une partie de l'eau sorte du réservoir lors du remplissage.

- Retirer l'entonnoir et remettre le bouchon.
- L'indicateur de sel sur le panneau d'affichage devrait s'éteindre dès que le premier cycle de lavage complet aura amorcé le système d'adoucisseur d'eau.

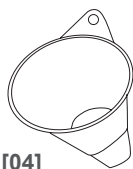

03 Produit de rinçage

Le produit de rinçage est ajouté pendant le dernier cycle de rinçage et permet d'abaisser la tension superficielle de l'eau avant le démarrage du cycle de séchage.

Ainsi, il ne se formera pas de gouttelettes d'eau sur votre vaisselle et le séchage se fera sans traces ni traînées.



IMPORTANT : toujours utiliser du produit de rinçage compatible avec le lave-vaisselle.

Utiliser uniquement du produit de rinçage spécial lave-vaisselle. Ne jamais remplir le distributeur de produit de rinçage avec d'autres substances, par exemple du vinaigre, du produit de nettoyage pour lave-vaisselle, etc. Cela endommagera l'appareil et annulera votre garantie.

Indicateur visuel de produit de rinçage

En plus de l'indicateur de produit de rinçage présent sur le panneau de commande, vous pouvez également évaluer le niveau de produit de rinçage dans le réservoir à l'aide de l'indicateur visuel sur le panneau de détergent à l'intérieur de la porte.

Lorsque le réservoir de produit de rinçage est plein, l'indicateur visuel s'affichera sous la forme d'un point complètement foncé. À mesure que le niveau de produit de rinçage baisse, la taille du point foncé diminue. Il est recommandé de faire l'appoint de produit de rinçage au plus tard lorsque le réservoir atteint le dernier quart.

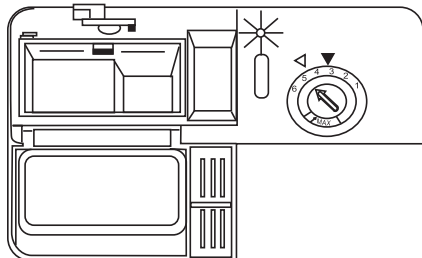

Paramètres de l'indicateur visuel	
	Plein
	Plein aux 3/4
	Plein à 1/2
	Plein à 1/4 ; remplir le réservoir de produit de rinçage
	Vide

Remplissage du distributeur de produit de rinçage

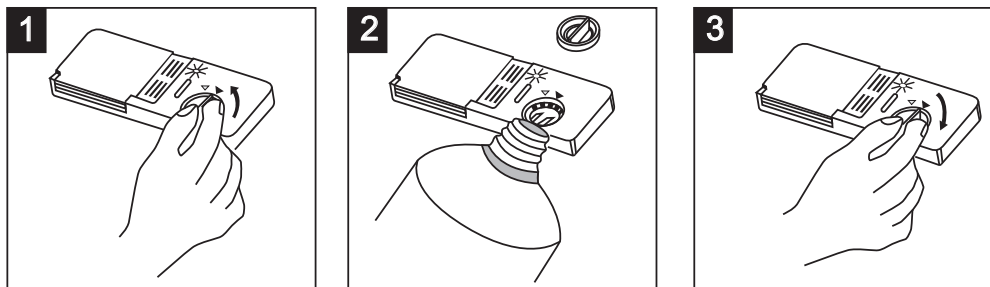

Le distributeur de produit de rinçage est situé à l'intérieur de la porte sur le panneau de détergent.

Pour ouvrir le distributeur, tourner le bouchon de 90° dans le sens antihoraire et le retirer (voir photo 1).

Verser soigneusement le produit de rinçage dans le réservoir en vous aidant de l'indicateur visuel de produit de rinçage (voir photo 2).

Quand l'indicateur est devenu complètement foncé, cela signifie que le réservoir est plein ; ne pas trop remplir.

Remettre le bouchon en veillant à ce que les flèches soient alignées et le tourner de 90° vers la droite pour le verrouiller en place (voir photo 3).



IMPORTANT : éponger tout déversement de produit de rinçage avec un chiffon absorbant et doux pour éviter une quantité de mousse excessive pendant le prochain cycle de lavage.

Réglage du paramètre de produit de rinçage

Le distributeur de produit de rinçage a six paramètres ; il est réglé en usine sur 5. Ce sera le paramètre approprié dans la plupart des cas.

Cependant, s'il reste des gouttes d'eau sur la vaisselle après le lavage, vous pouvez augmenter le débit d'ajout de produit de rinçage en tournant la tête de la flèche dans le sens antihoraire.

Si vous observez des traînées blanches sur la vaisselle après le lavage, vous pouvez réduire le débit d'ajout de produit de rinçage en tournant la tête de la flèche dans le sens horaire.

Pour régler le paramètre, tourner d'abord le bouchon du réservoir de produit de rinçage de 90° dans le sens antihoraire et le retirer. Ajuster la tête de la flèche à l'aide d'un petit tournevis plat et remettre le bouchon en le tournant de 90° dans le sens horaire pour le verrouiller en place.

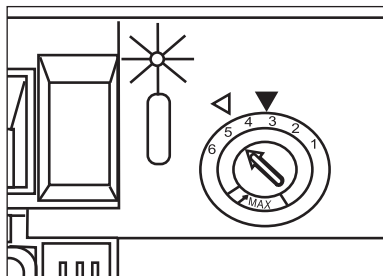

04 Détergent pour lave-vaisselle

Choix du détergent

Veiller à utiliser uniquement du détergent en poudre ou en tablettes adapté aux lave-vaisselle. Toujours suivre les consignes du fabricant concernant la quantité à utiliser. Parfois, il se peut que les tablettes ne se dissolvent pas complètement et ne soient pas entièrement utilisées pendant le cycle de lavage rapide le plus court. Il est donc recommandé d'utiliser du détergent en poudre pour ce programme.

Remplissage du distributeur de détergent

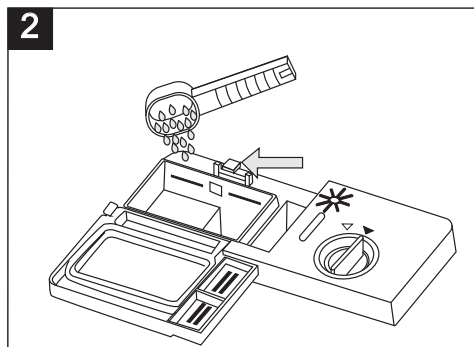
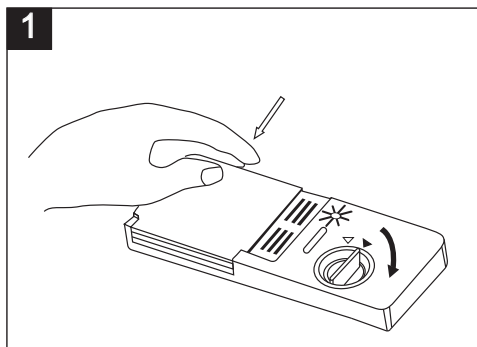

Pour ouvrir le couvercle du distributeur de détergent, relever le levier vers la droite et le couvercle s'ouvre sous l'effet du ressort. Après avoir ajouté du détergent approprié dans le distributeur, fermer le couvercle en appuyant dessus jusqu'à entendre un « clic » indiquant qu'il est bien fermé. Toujours ajouter le détergent juste avant de lancer chaque cycle de lavage.

Si la vaisselle est très sale et que vous utilisez du détergent en poudre, placer la poudre dans les deux compartiments. Le compartiment de lavage principal est marqué du chiffre 1 et le réservoir de pré-lavage est marqué du chiffre 2 (voir schéma). Placer les tablettes uniquement dans le compartiment de lavage principal.

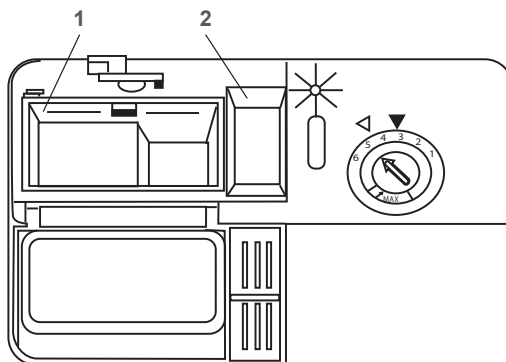

Utilisation de votre lave-vaisselle

01 Utilisation des fonctions de tablette multi-usage 3 en 1 et de séchage intensif













Avant d'utiliser des tablettes de détergent multi-usage 3 en 1 dans votre appareil, vérifier la compatibilité de ces tablettes avec la dureté de l'eau dans votre région. Les tablettes multi-usage sont une combinaison de détergent, de produit de rinçage et sel. Cependant, si votre eau est particulièrement dure, il est recommandé de continuer à utiliser du produit de rinçage et du sel pour lave-vaisselle dans l'appareil en plus de la tablette. Merci de consulter les consignes du fabricant ou son site Web pour obtenir des conseils.



IMPORTANT : les fonctions de tablette multi-usage 3 en 1 et de séchage intensif ne sont disponibles qu'avec les programmes ÉCO, Léger et Intensif.

Programmation de ces fonctions :

1. Sélectionner les programmes Éco Eco, Léger ou Intensif à l'aide du bouton de sélection de programme.

2. Appuyer une seule fois sur le bouton de fonction  pour sélectionner l'option de séchage intensif ; l'appareil émet un signal sonore et l'icône correspondante s'allume sur l'affichage. La durée totale de chaque programme est alors légèrement augmentée. Se reporter au Tableau des programmes de lavage ci-dessous pour plus de détails.
3. Appuyer une deuxième fois sur le bouton de fonction  pour sélectionner l'option de tablette multi-usage 3 en 1 ; l'appareil émet un autre signal sonore, la fonction de séchage intensif  est annulée, le voyant correspondant à cette dernière s'éteint et l'icône de la fonction 3 en 1  s'allume à la place. REMARQUE : vous ne pouvez pas sélectionner simultanément les options 3 en 1  et de séchage intensif .
4. Pour annuler la fonction 3 en 1 , appuyer une troisième fois sur le bouton de fonction  ; l'appareil émet encore un autre signal sonore et le voyant de la fonction 3 en 1  s'éteint.
5. Si vous essayez d'utiliser le bouton de fonction  avec n'importe quel autre programme que les programmes ÉCO Eco, Léger  ou Intensif , l'appareil émet deux signaux sonores consécutifs sans rien changer.

Utilisation de la fonction de départ différé :

Vous pouvez utiliser cette fonction pour retarder le départ du programme de lavage de 1 à 24 heures.

1. Choisir le programme de lavage.
2. Appuyer sur le bouton de départ différé du programme .
3. Sélectionner le délai de 1 à 24 heures et le voyant correspondant clignote (1H à 24H).
4. Fermer la porte, l'indicateur de délai reste allumé et l'icône du programme sélectionné clignote lorsque le compte à rebours commence.
5. Une fois que le délai de départ différé est écoulé, un signal sonore est émis, la durée sélectionnée dans le programme s'affiche alors normalement et l'icône du programme sélectionné reste allumée.

02 Chargement et déchargement des paniers du lave-vaisselle

Pour garantir des performances optimales de l'appareil, suivre les consignes ci-après pour remplir le lave-vaisselle. Les fonctions et l'apparence des paniers et des paniers à couverts peuvent varier d'un modèle à l'autre.



IMPORTANT : Informations relatives au chargement correct du lave-vaisselle pour garantir des performances de lavage adéquates :

- Laver uniquement des éléments lavables au lave-vaisselle.
- Ne pas laver d'éléments en bois, en aluminium, en cuivre ou en porcelaine tendre.
- Ne pas laver des verres en cristal au plomb.
- Retirer les résidus d'aliments présents sur la vaisselle et les couverts.
- Retirer les résidus d'aliments de la vaisselle en trempant cette dernière dans l'eau pour les ramollir.
- La vaisselle très sale doit d'abord être lavée à l'aide du programme de pré-rinçage.
- Ne pas laver les petits objets légers car ils peuvent sortir des paniers.
- S'assurer que les verres et les éléments fragiles ne touchent rien d'autre dans les paniers.
- Vérifier que tous les récipients (verres, tasses et casseroles) sont à l'envers et en position stable pour éviter tout retournement et risque de lavage incorrect ou accumulation d'eau.
- Veiller à ce que tous les gros couteaux à découper soient posés à plat dans le range-couverts et ne soient pas à la verticale.
- Ne placer aucun objet à travers les paniers pour éviter de bloquer la rotation des bras de lavage.
- Contrôler que les bras de lavage tournent librement avant de lancer le programme de lavage.
- Pour obtenir les meilleurs résultats de lavage avec un petit nombre d'éléments, vérifier que ces derniers sont répartis dans tous les paniers.

Chargement du panier supérieur

Le panier supérieur est conçu pour y placer les éléments plus légers et plus délicats, comme les verres, tasses et soucoupes, les petits bols et petites casseroles. Vérifier que la vaisselle ne risque pas de basculer pendant le cycle de lavage.

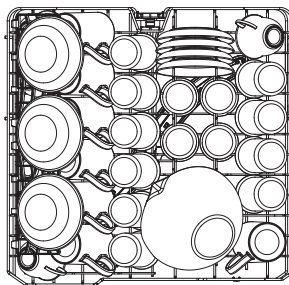

Réglage du panier supérieur

Si nécessaire, il est possible de régler la hauteur du panier supérieur afin d'obtenir plus de place pour les grands ustensiles, soit dans le panier supérieur soit dans le panier inférieur. La hauteur du panier supérieur peut être réglée en tenant les poignées sur les deux côtés du panier et en le relevant ou en l'abaissant jusqu'à ce qu'il se clipse en place. Les éléments longs, les ustensiles de service, les couverts à salade ou les couteaux doivent être posés à plat pour ne pas gêner la rotation des bras gicleurs. Les supports à verres peuvent être utilisés pour tenir les pieds fragiles des verres à vin ou être repliés à la verticale si nécessaire.

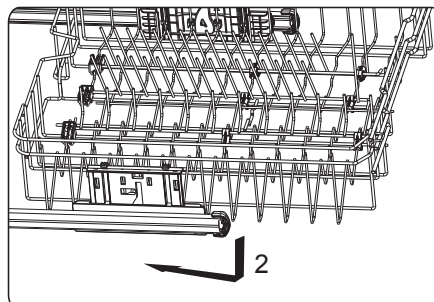
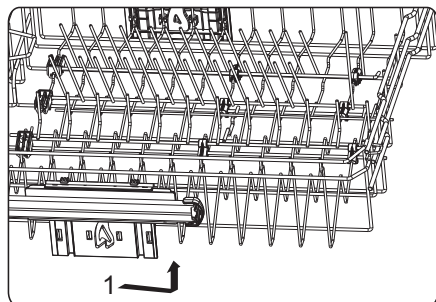

Chargement du panier inférieur

Placer les éléments de grande taille étant plus sales dans le panier inférieur, notamment les marmites, casseroles, couvercles, assiettes et bols, comme illustré dans le schéma ci-dessous.

S'assurer que les éléments les plus hauts sont placés sur les côtés pour éviter de bloquer la rotation du bras gicleur.

Le panier inférieur dispose lui aussi de grilles pouvant être rabattues. Vous pouvez les coucher pour obtenir plus de place pour les articles plus volumineux.

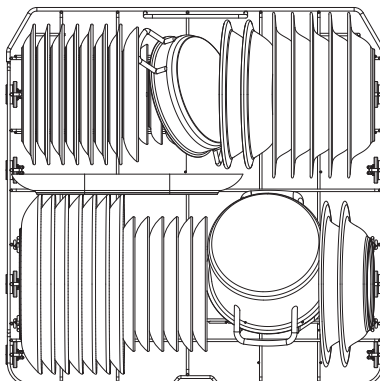

Tiroir à couverts

Disposer les couverts dans le panier de façon à ce qu'ils ne se touchent pas. Il y a deux côtés qui peuvent être ajustés soit pour qu'ils se chevauchent, soit pour les retirer afin d'obtenir plus de place pour des éléments de grande taille dans le panier supérieur situé en dessous.

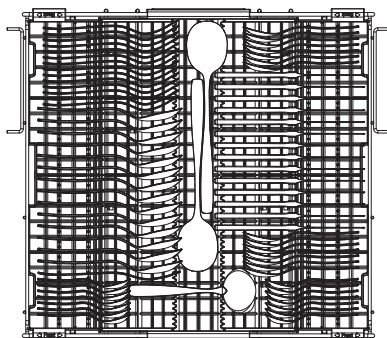

03 Lancement d'un programme de lavage

Une fois que vous avez terminé toutes les étapes ci-dessus relatives à l'installation et la disposition de la vaisselle, vous êtes prêt à lancer votre premier programme de lavage.



IMPORTANT : cet appareil ne dispose pas de bouton de démarrage donc le programme de lavage ne se lance automatiquement que lorsque le programme a été sélectionné et que la porte est complètement fermée.









1. Ouvrir la porte, remplir le lave-vaisselle et ajouter du détergent pour lave-vaisselle ou une tablette 3 en 1 dans le distributeur.
2. Appuyer sur le bouton d'alimentation  pour allumer l'appareil. Le programme par défaut ÉCO est sélectionné et l'icône du programme ÉCO clignote **Eco**.
3. Pour choisir un autre programme de lavage, appuyer sur le bouton de sélection de programme jusqu'à ce que l'option désirée soit sélectionnée. Les options défilent dans l'ordre du Tableau des programmes de lavage ci-dessous, puis reviennent sur ÉCO une fois que vous êtes arrivé à la fin. L'icône du programme sélectionné clignote dans chaque cas.
4. Si vous souhaitez utiliser les options 3 en 1 ou de séchage intensif, vous devez les sélectionner maintenant à l'aide du bouton de fonction (voir la section séparée ci-dessus).
5. Pousser la porte pour la fermer jusqu'à entendre un « clic ». L'icône choisie s'arrête de clignoter et le cycle de lavage démarre.

Table des programmes de lavage

Icône	Description du programme	Type de vaisselle	Cycles du programme	Durée du programme (heures:minutes)	Durée du programme Séchage intensif (heures:minutes)	Consommation d'énergie (kWh)	Consommation d'eau (L)
	ÉCO (*EN 60436) (Programme standard)	Salissure normale, vaisselle et couverts	Prélavage Lavage principal 48 °C Rinçages Séchage	03:59	04:04	0,95	10,0
	Léger	Salissure modérée, vaisselle et couverts	Prélavage Lavage principal 45 °C Rinçages Séchage	02:32	02:41	0,95	14,0
	1 heure	Salissure normale, lavage à chaud, vaisselle et casseroles	Lavage principal 50 °C Rinçages Séchage	01:00	Non applicable	1,00	11,5

Icône	Description du programme	Type de vaisselle	Cycles du programme	Durée du programme (heures:minutes)	Durée du programme Séchage intensif (heures:minutes)	Consommation d'énergie (kWh)	Consommation d'eau (L)
	Cristal	Salissure modérée, vaisselle, couverts et casseroles	Lavage principal 40 °C Rinçages Séchage	02:04	Non applicable	0,90	11,0
	Rapide	Salissure modérée, lavage court	Lavage principal 45 °C Rinçages	00:40	Non applicable	0,55	7,0
	Pré-rinçage	Salissure modérée, rinçage uniquement	Prélavage uniquement	00:12	Non applicable	0,01	4,0
	Intensif	Salissure importante, vaisselle, couverts, marmites et casseroles	Prélavage Lavage principal 60°C Rinçages Séchage	03:33	03:33	1,50	18,0

1. Le programme ÉCO convient pour nettoyer de la vaisselle normalement sale. Il s'agit du programme le plus efficace en termes de consommation combinée d'énergie et d'eau pour ce type de vaisselle.
2. Le pré-rinçage manuel de la vaisselle entraîne une augmentation de la consommation d'eau et d'énergie. Il n'est donc pas recommandé.
3. Le lavage de la vaisselle dans un lave-vaisselle domestique consomme généralement moins d'énergie et d'eau que le lavage à la main lorsque le lave-vaisselle domestique est utilisé conformément à cette notice.

04 Modification ou annulation d'un programme de lavage

Si vous souhaitez modifier le programme de lavage actuellement sélectionné, appuyer sur le bouton d'alimentation  pour annuler le cycle. Appuyer à nouveau sur le bouton d'alimentation pour revenir au programme ÉCO et choisir le nouveau programme en suivant les étapes ci-dessus.



REMARQUE : si le programme a été en marche pendant un certain temps, il se peut que le détergent ait été distribué et utilisé pendant le cycle de lavage principal. Il est recommandé d'ouvrir la porte et de vérifier le distributeur avant de lancer un nouveau programme.

05 Ajout de vaisselle en cours de programme de lavage

Si vous souhaitez ajouter un élément pendant un programme de lavage, ouvrir la porte avec précaution pour désactiver le verrouillage.

NE PAS OUVRIR COMPLÈTEMENT la porte tant que vous entendez que les bras gicleurs ne se sont pas arrêtés de tourner, pour éviter tout risque de brûlures dues à l'eau chaude.



IMPORTANT : si vous ouvrez la porte alors que le programme de lavage est en cours, un signal sonore retentit dix fois et le code E1 clignote sur l'affichage en alternance avec la durée restante du cycle de lavage et l'icône du programme. Le signal d'alerte continue à retentir toutes les 40 secondes jusqu'à ce que la porte soit complètement fermée ou que vous appuyiez sur le bouton d'alimentation pour annuler le programme.

Une fois l'élément ajouté dans le lave-vaisselle, fermer complètement la porte et le programme reprend normalement.

06 Déchargement des paniers

1. Lorsque le programme de lavage est terminé, un signal sonore retentit 6 fois et l'affichage indique « - - - ».
2. Appuyer sur le bouton d'alimentation  pour éteindre l'appareil, ouvrir la porte et laisser les éléments refroidir avant de les toucher : la vaisselle est chaude !
3. Une fois que la vaisselle a refroidi, vider d'abord le panier inférieur, puis le panier supérieur et enfin le tiroir à couverts.



- | | |
|---|---|
| <ul style="list-style-type: none"> ☞ Care & maintenance ☞ Pielęgnacja i konserwacja ☞ Cuidados y Mantenimiento | <ul style="list-style-type: none"> ☞ Entretien et maintenance ☞ Îngrijire și întreținere ☞ Cuidados e manutenção |
|---|---|

01 Les pièces du filtre

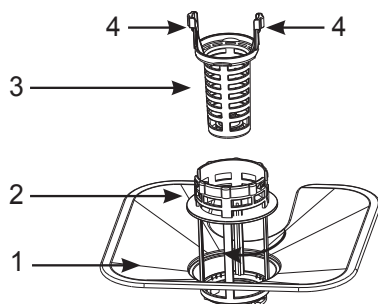

Le système de filtre se compose d'un filtre à mailles plat et d'un filtre cylindrique en deux parties : une partie à trous fins et une partie à gros trous.

1. Filtre à mailles plat : les particules d'aliments seront initialement éliminées et évacuées vers le filtre à mailles en acier avant d'entrer dans le filtre cylindrique en plastique.
2. Filtre cylindrique à gros trous : les gros résidus comme les fragments d'os seront récupérés par le filtre à gros trous avant qu'ils ne puissent atteindre la pompe.
3. Microfiltre cylindrique : ce filtre retient les plus petites particules d'aliments dans le collecteur pendant le cycle de lavage.
4. Languettes.

02 Nettoyage des filtres



IMPORTANT : il est recommandé de nettoyer les filtres chaque semaine pour garantir le bon fonctionnement de l'appareil.

Pour retirer les filtres à des fins de nettoyage, retirer d'abord le panier inférieur et faire tourner le bras gicleur inférieur afin qu'il soit parallèle à l'avant de l'appareil. Puis tourner le haut du filtre cylindrique 3 de 45° dans le sens antihoraire et soulever l'ensemble pour tout retirer.

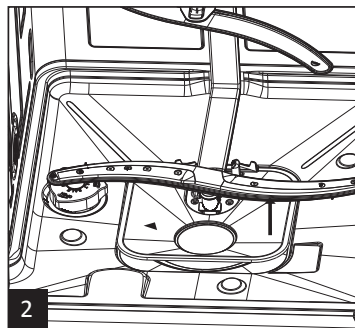
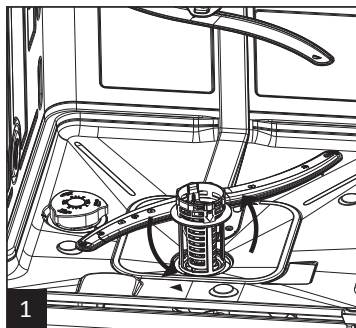

Pincer les deux languettes (4) situées sur le dessus du filtre à gros trous (2) et soulever le microfiltre (3) pour le retirer. Le filtre à mailles plat peut maintenant être retiré en le faisant glisser en dessous du bras gicleur.

Retirer tout résidu d'aliment de grande taille récupéré par les filtres et nettoyer ces derniers soigneusement à l'aide d'une brosse à l'eau chaude savonneuse. Attention à ne pas endommager le microfiltre.

Pour réinstaller les filtres, recommencer les étapes ci-dessus dans l'ordre inverse en veillant à ce que les deux languettes du filtre à gros trous soient correctement insérées dans le microfiltre. Enfin, faire tourner l'ensemble de filtre à l'intérieur du logement du collecteur jusqu'à ce que vous le sentiez descendre légèrement, puis le tourner de 45° dans le sens horaire pour le verrouiller en place.



AVERTISSEMENT : ne jamais utiliser l'appareil si les filtres ne sont pas en place. S'assurer que les filtres plat et cylindrique sont correctement verrouillés en place avant d'utiliser l'appareil !

03 Nettoyage des bras gicleurs

Vérifier les bras gicleurs chaque semaine pour s'assurer que tous les jets sont propres et non obstrués par le calcaire ou des résidus d'aliments. S'il est nécessaire de nettoyer les bras gicleurs, ils peuvent être retirés comme suit :

Bras inférieur

1. Retirer le panier inférieur.
2. Maintenir le bras au centre et le tirer verticalement vers le haut.
3. Nettoyer les jets avec une petite brosse et à l'eau courante.
4. Réinstaller le bras en le poussant vers le bas jusqu'à entendre un déclic.

Bras supérieur

1. Celui-ci peut être retiré même si le panier supérieur est toujours en place.
2. Pour retirer l'ensemble du mécanisme du bras gicleur, faire glisser le panier supérieur vers l'avant et déclipser l'avant et l'arrière de la face inférieure du panier supérieur.
3. Dévisser l'écrou de blocage dans le sens horaire pour retirer le bras gicleur du tuyau d'alimentation.
4. Sinon, pour laisser le tuyau d'alimentation relié au panier et simplement retirer le bras gicleur, vous pouvez également dévisser l'écrou de blocage à l'étape 3.
5. Nettoyer les jets avec une petite brosse et à l'eau courante.
6. Réinstaller le bras gicleur en serrant l'écrou de blocage et en clipsant le bras gicleur en place sur la grille.
7. Veiller à ce que le tuyau d'alimentation se fixe sur l'alimentation en eau à l'arrière de la machine, une fois le panier supérieur poussé dans la machine.

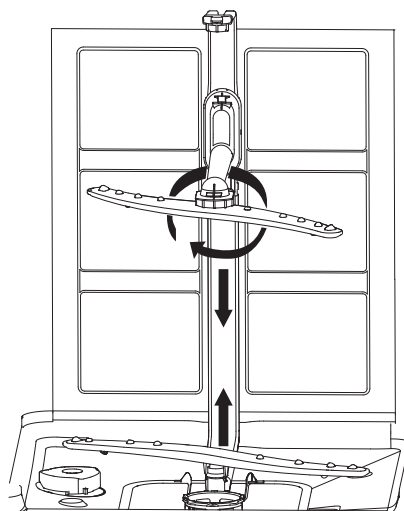

04 Nettoyage du lave-vaisselle

Essuyer régulièrement les joints d'étanchéité de la porte avec un chiffon humide bien essoré pour éliminer les traces d'aliments et d'autres résidus. S'assurer que l'eau n'entre pas dans les composants de verrouillage ou électriques montés dans la porte.



AVERTISSEMENT : ne pas utiliser de nettoyants abrasifs ou de tampons à récurer pour nettoyer le lave-vaisselle. Vous risqueriez de rayer la finition.

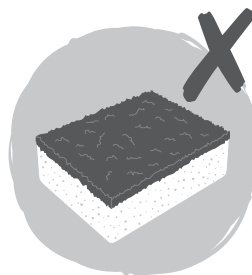
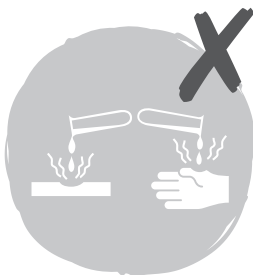

Assistance téléphonique (sans frais) :

0805 114 951 france@kingfisherservice.com



Use Utilisation Użytkowanie
 Utilizare Uso Utilização

Panel sterowania



- PL** 1. Przycisk zasilania 2. Przycisk opóźnienia programu 3. Przycisk wyboru programu / Blokada rodzicielska 4. Przycisk funkcyjny 5. Wskaźniki programu 6. Wskaźnik funkcji Dry Plus 7. Wskaźnik konieczności uzupełnienia soli 8. Wskaźnik konieczności uzupełnienia nabysszczacza 9. Wskaźnik 3 w 1 10. Wskaźnik blokady rodzicielskiej 11. Wyświetlacz

Przed rozpoczęciem użytkowania

Usunąć wszystkie elementy opakowania ze zmywarki.

Podłączyć wtyczkę do gniazda zasilania i włączyć urządzenie; zmywarka wyda sygnał dźwiękowy, co oznacza, że można przeprowadzić jej konfigurację przed pierwszym użyciem.

Wykonać poniższe czynności, aby skonfigurować zmywarkę przed pierwszym użyciem.

Przed pierwszym użyciem zmywarki należy:

1. Ustawić stopień twardości wody zgodnie z lokalnym źródłem wody.
2. Napełnić zbiornik na sól solą odpowiednią do stosowania w zmywarkach.
3. Napełnić zbiornik na nabysszczacz za pomocą odpowiedniego nabysszczacza.
4. Dodać proszek lub tabletkę do zmywarki w celu przeprowadzenia pierwszego zmywania.

01 Twardość wody

Zmiękcacz wody jest przeznaczony do usuwania z wody minerałów, takich jak węglan wapnia, które mogłyby mieć szkodliwy wpływ na działanie urządzenia. Im wyższa zawartość tych minerałów, tym twardsza jest woda. Zmiękcacz należy dostosować na podstawie twardości wody w danym obszarze. Aby uzyskać informacje o twardości wody w danym obszarze, należy skontaktować się z lokalnym zakładem wodociągowym.

Ustawianie twardości wody

Twardość wody można ustawić w zakresie od H0 (bardzo miękka) do H7 (bardzo twarda).

W przypadku bardzo miękkiej wody przy ustawieniu H0 sól do zmywarki nie jest wymagana.





1. Określić twardość wody doprowadzanej z lokalnego zakładu wodociągowego. Informacje te można zazwyczaj znaleźć na stronie internetowej takiego zakładu, wpisując kod pocztowy.
2. Istnieje wiele różnych metod zgłaszania twardości wody w zależności od kraju. Najczęściej spotykane wartości znajdują się w poniższej tabeli Twardość wody.
3. Określić prawidłowe ustawienie urządzenia (H0–H7) na podstawie tabeli Twardość wody i informacji od lokalnego zakładu wodociągowego. Jeśli skala twardości wody nie jest ujęta w tabeli, w Internecie dostępne są schematy konwersji danych.
4. Zamknąć drzwi.
5. Nacisnąć przycisk zasilania , aby włączyć urządzenie.
6. Nacisnąć i przytrzymać przycisk wyboru programu , a następnie nacisnąć i przytrzymać przycisk opóźnienia programu  przez 5 sekund, aż rozlegnie się pojedynczy sygnał dźwiękowy, a na wyświetlaczu zacznie migać wskaźnik H4.
7. Nacisnąć przycisk opóźnienia programu , aby ustawić wymagany poziom. Uwaga: gdy ustawienie osiągnie poziom H7, powróci do H0 przed ponownym zwiększeniem wartości. Każde naciśnięcie spowoduje wygenerowanie pojedynczego sygnału dźwiękowego.
8. Nacisnąć przycisk wyboru programu , aby zapisać program. Pojedynczy sygnał dźwiękowy potwierdzi ustawienie.

Tabela Twardość wody

Ustawienie urządzenia	Stopnie Clarka (°e)	Stopnie francuskie (°fH)	Stopnie niemieckie (°dH)	Milimole (mmol/l)
H0	0 - 8	0 - 11	0 - 6	0 - 1,1
H1	9 - 10	12 - 14	7 - 8	1,2 - 1,4
H2	11 - 12	15 - 17	9 - 10	1,5 - 1,7
H3	13 - 15	18 - 21	11 - 12	1,8 - 2,1
H4	16 - 20	22 - 29	13 - 16	2,2 - 2,9
H5	21 - 26	30 - 37	17 - 21	3,0 - 3,7
H6	27 - 38	38 - 54	22 - 30	3,8 - 5,4
H7	39 - 62	55 - 88	31 - 50	5,5 - 8,8

02 Sól



WAŻNE: Zawsze używać soli odpowiedniej do stosowania w zmywarce.

Wszystkie inne rodzaje soli, które nie zostały stworzone z myślą o użytkowaniu w zmywarce, zwłaszcza sól kuchenna, spowodują uszkodzenie zmiękczacza wody. Użycie soli nieprzeznaczonej do użycia w zmywarce spowoduje unieważnienie gwarancji.

Sól należy uzupełniać tuż przed uruchomieniem jednego z pełnych programów zmywania, aby nie osadzała się ona na podstawie urządzenia na długi czas, ponieważ może to powodować korozję. Stosowanie soli do zmywarki w zmiękczaczu wody usuwa osady wapnia (kamień), które gromadzą się w przypadku eksploatacji urządzenia w obszarach z twardą wodą.

Napełnianie zbiornika na sól

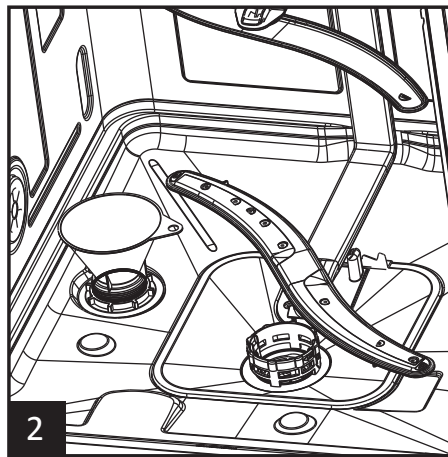
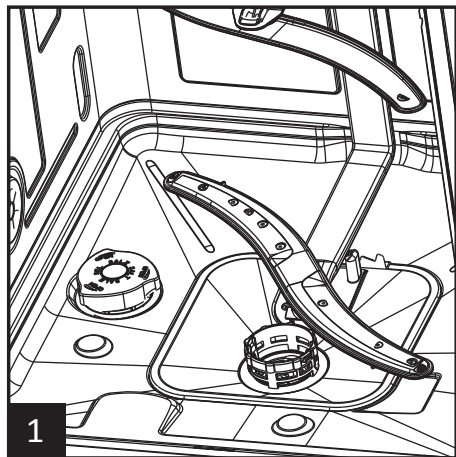

- Wyjąć kosz dolny, a następnie odkręcić i wyjąć korek ze zbiornika na sól (patrz ilustracja nr 1).
- Aby zapewnić prawidłowe działanie zmiękczacza wody, przed dodaniem soli w zbiorniku musi znajdować się 500 ml wody.
- Umieścić lejek na sól [04] w zbiorniku (patrz ilustracja nr 2) i dodać odpowiednią ilość soli, aż jej poziom dosięgnie obrzeża zbiornika. Nie należy przepelniać zbiornika, aby uniknąć wydostania się soli na podstawę urządzenia. Podczas napełniania może dojść do wylania się wody ze zbiornika, co jest normalnym zjawiskiem.
- Wyjąć lejek i założyć z powrotem korek.

- Wskaźnik soli na wyświetlaczu gaśnie po pierwszym pełnym cyklu zmywania, który spowoduje zalanie wodą układu zmiękczacza.

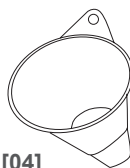

[04]

03 Nabłyszczacz

Nabłyszczacz jest dodawany podczas ostatniego cyklu płukania i obniża napięcie powierzchniowe wody przed rozpoczęciem cyklu osuszania.

Zapewnia to brak kropeł wody na naczyńach, co gwarantuje niepozostawiające smug suszenia.



WAŻNE: Zawsze używać nabłyszczacza odpowiedniego do stosowania w zmywarce.

Należy używać wyłącznie nabłyszczaczy przeznaczonych do stosowania w zmywarce. Nigdy nie należy napędzać dozownika nabłyszczacza innymi substancjami, np. octem, środkiem czyszczącym do zmywarki itp., ponieważ może to spowodować uszkodzenie urządzenia i unieważnienie gwarancji.

Wskaźnik optyczny nabłyszczacza

Oprócz wskaźnika nabłyszczacza na panelu sterowania, poziom nabłyszczacza w pojemniku można określić również za pomocą wskaźnika optycznego na panelu detergentów po wewnętrznej stronie drzwi.

Gdy pojemnik nabłyszczacza jest pełny, wskaźnik optyczny będzie wskazywał pełną, ciemną kropkę. W miarę zużycia nabłyszczacza, rozmiar ciemnej kropki będzie się zmniejszać. Zaleca się uzupełnienie nabłyszczacza, zanim jego ilość w pojemniku spadnie poniżej 1/4 pojemności.

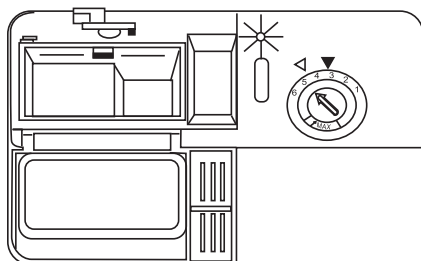

Ustawienia wskaźnika optycznego	
●	Pełna
◐	3/4 zapelnienia
◑	1/2 zapelnienia
◒	1/4 zapelnienia — uzupełnić pojemnik nabłyszczacza
○	Pusty

Napelnianie dozownika nabłyszczacza

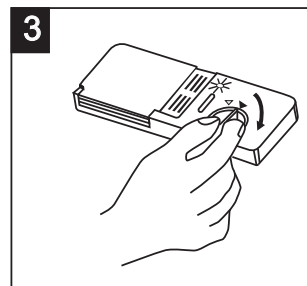
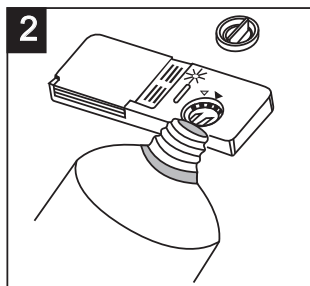
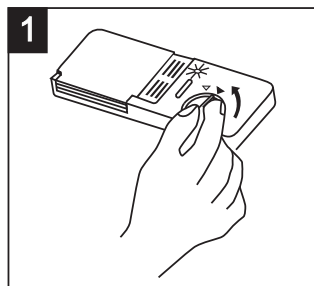

Dozownik nabłyszczacza znajduje się wewnątrz drzwi na panelu detergentów.

W celu otwarcia dozownika należy obrócić korek w lewo o 90 stopni, aby go zdjąć (patrz ilustracja 1).

Ostrożnie wlać nabłyszczacz do pojemnika, zwracając uwagę na optyczny wskaźnik nabłyszczacza (patrz ilustracja 2).

Gdy wskaźnik jest całkowicie ciemny, pojemnik jest pełny; nie przepelniać go.

Założyć z powrotem korek, ustawiając go na równi ze strzałkami, i obrócić go w prawo o 90 stopni w celu zablokowania (patrz ilustracja 3).



WAŻNE: Wyrzucić rozlany nabłyszczacz za pomocą wilgotnej ściereczki, aby uniknąć nadmiaru piany podczas kolejnego cyklu mycia.

Regulacja ustawienia nabłyszczacza

Dozownik nabłyszczacza ma sześć ustawień; domyślne ustawienie fabryczne to 5. Jest to prawidłowe ustawienie w większości przypadków.

Niemniej jednak, jeśli po myciu na naczyniach pozostają ślady po kropkach wody, ustawienie użycia nabłyszczacza można zwiększyć, obracając element ze strzałką w lewo.

Jeśli po myciu na naczyniach pozostają białe smugi, ustawienie użycie nabłyszczacza można zmniejszyć, obracając element ze strzałką w prawo.

W celu wyregulowania ustawienia należy najpierw obrócić korek pojemnika nabłyszczacza w lewo o 90 stopni, aby go zdjąć.

Wyregulować element ze strzałką za pomocą małego, płaskiego wkrętaka, a następnie z powrotem założyć korek, obracając go w prawo o 90° w celu zablokowania.

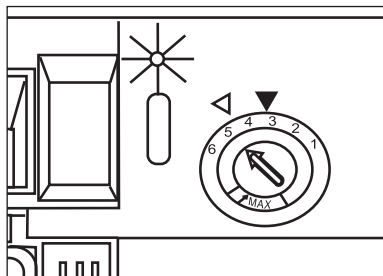

04 Detergent do zmywarki

Wybór detergentu

Należy używać tylko detergentów w proszku lub w postaci tabletek odpowiednich do zmywarek i zawsze przestrzegać wytycznych producenta w zakresie stosowanych ilości. Czasami tabletki nie rozpuszczają się lub nie zużywają się całkowicie w przypadku najkrótszego cyklu mycia. W związku z tym zaleca się stosowanie proszku podczas korzystania z takiego programu.

Napełnianie dozownika detergentu

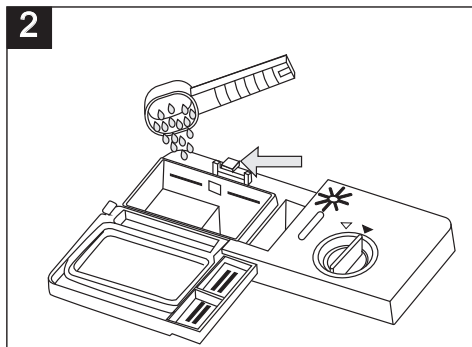
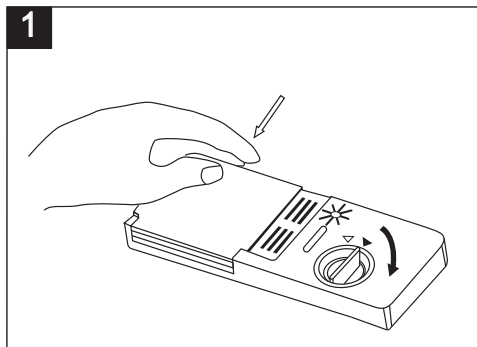

Aby otworzyć pokrywę pojemnika detergentu, przesunąć dźwignię w górę w prawą stronę. Po umieszczeniu właściwego detergentu w pojemniku zamknąć pokrywę, dociskając ją do obudowy, aż do zatrzasknięcia. Zawsze należy dodawać detergent tuż przed rozpoczęciem każdego cyklu mycia.

Jeśli naczynia są mocno zabrudzone i stosowany jest detergent w proszku, należy wsypać go do obu przegród. Główna przegroda mycia jest oznaczona cyfrą 1, a przegroda mycia wstępnego cyfrą 2 (patrz schemat). Tabletki należy umieszczać wyłącznie w głównej przegrodzie mycia.

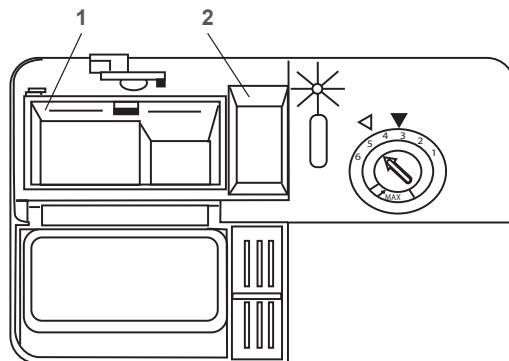

Korzystanie ze zmywarki

















01 Korzystanie z tabletek wielofunkcyjnych 3 w 1 i funkcji Dry Plus

Przed użyciem tabletek wielofunkcyjnych 3 w 1 w urządzeniu należy sprawdzić zgodność tabletek z twardością wody w danym obszarze. Tabletki wielofunkcyjne stanowią połączenie detergentu, nabyłyszczacza i soli. Niemniej jednak, jeśli woda jest bardzo twarda, zaleca się kontynuowanie stosowania nabyłyszczacza i soli w urządzeniu jako dodatków do tabletek. W celu uzyskania szczegółowych informacji na ten temat należy zapoznać się z wytycznymi lub stroną internetową producenta.



WAŻNE: Funkcje tabletek wielofunkcyjnych 3 w 1 i Dry Plus są dostępne tylko w przypadku programów ECO, delikatny i intensywny.

W celu zaprogramowania tych funkcji:

- Wybrać programy Eco Eco, delikatny  lub intensywny , używając przycisku programu .
- Nacisnąć przycisk funkcyjny  jeden raz, aby wybrać opcję Dry Plus ; urządzenie wyemituje pojedynczy sygnał dźwiękowy, a na wyświetlaczu zaświeci się ikona. Całkowity czas trwania każdego programu zostanie nieco wydłużony — więcej informacji w poniższej Tabeli programów zmywania.
- Nacisnąć przycisk funkcyjny  drugi raz, aby wybrać opcję tabletek wielofunkcyjnych 3 w 1 ; urządzenie ponownie wyemituje sygnał dźwiękowy, działanie funkcji Dry Plus  zostanie anulowane, kontrolka zgaśnie, a zamiast niej zaświeci się ikona 3-in-1 . UWAGA: nie można jednocześnie wybrać opcji 3-in-1  i Dry Plus .
- Aby anulować działanie funkcji 3-in-1 , nacisnąć przycisk funkcyjny  trzeci raz; urządzenie wyemituje kolejny sygnał dźwiękowy, a kontrolka 3-in-1  zgaśnie.
- Jeśli przycisk funkcyjny  zostanie naciśnięty podczas korzystania z programu innego niż ECO Eco, delikatny  lub intensywny , urządzenie dwukrotnie wyemituje sygnał dźwiękowy, lecz nie spowoduje to żadnych zmian.

Korzystanie z funkcji opóźnienia programu:

Za pomocą tej funkcji można opóźnić rozpoczęcie programu mycia w zakresie od 1 do 24 godzin.

- Wybrać program mycia.
- Nacisnąć przycisk opóźnienia programu .
- Wybrać opóźnienie w zakresie od 1 do 24 godzin, wskaźnik zacznie migać (1H–24H).
- Zamknąć drzwi, wskaźnik czasu opóźnienia pozostanie podświetlony, a ikona wybranego programu zacznie migać w momencie rozpoczęcia odliczania.
- Po upływie czasu opóźnienia rozlegnie się pojedynczy sygnał dźwiękowy. Zostanie wyświetlony czas trwania wybranego programu, a jego ikona pozostanie podświetlona.

02 Załadunek i rozładunek koszy zmywarki

Aby uzyskać najlepszą wydajność zmywarki, należy postępować zgodnie z poniższymi wskazówkami dotyczącymi załadunku. Funkcje i wygląd koszy oraz pojemników na sztućce mogą się różnić w zależności od modelu.



WAŻNE: Informacje dotyczące prawidłowego umieszczania naczyń w zmywarce w celu zapewnienia odpowiedniej efektywności zmywania:

- W zmywarce należy myć tylko te naczynia, które są do tego dostosowane.
- Nie wolno myć przedmiotów wykonanych z drewna, aluminium, miedzi lub porcelany kostnej.
- Nie wolno myć naczyń wykonanych ze szkła ołowiowego.
- Z naczyń i sztućców należy usunąć resztki jedzenia.
- Z zastawy stołowej należy usunąć resztki jedzenia, zanurzając ją w wodzie, aby zmiękczyć uporczywe zabrudzenia.
- Mocno zabrudzone elementy zastawy stołowej należy najpierw umyć, korzystając z programu wstępnego płukania.
- W zmywarce nie należy myć małych i lekkich przedmiotów, ponieważ mogą one wypaść z koszy.
- Należy się upewnić, że szklanki i inne delikatne naczynia nie dotykają żadnych innych naczyń w koszach.
- Należy się upewnić, że wszystkie naczynia (szklanki, kubki, garnki itp.) są odwrócone i stabilnie osadzone w koszach, aby nie doszło do ich przewrócenia lub nagromadzenia się w nich wody oraz by osiągnąć najlepsze efekty mycia.
- Należy się upewnić, że duże noże są ułożone płasko w koszyku na sztućce. Nie wolno ich stawiać w pozycji pionowej.
- Nie należy przekładać żadnych przedmiotów przez otwory w koszach, aby nie doszło do zablokowania ramion natryskowych.
- Przed włączeniem zmywarki należy się upewnić, że ramiona natryskowe mogą się swobodnie obracać.
- Aby uzyskać najlepsze efekty mycia niewielkiej liczby naczyń, należy je rozłożyć we wszystkich koszach..

Załadunek górnego kosza

Górny kosz jest przeznaczony do delikatniejszych i lżejszych przedmiotów, takich jak szklanki, kubki, spodki do filiżanek, małe miski i małe patelnie. Należy się upewnić, że poszczególne naczynia nie będą przewracały się w trakcie cyklu mycia.

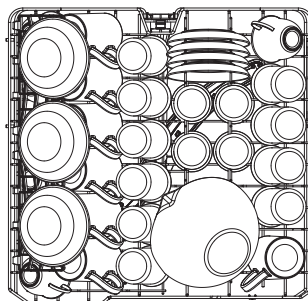

Regulacja górnego kosza

Jeśli jest to wymagane, wysokość górnego kosza można dostosować w celu stworzenia większej przestrzeni na duże naczynia w górnym lub dolnym koszu. Górny kosz można wyregulować poprzez przytrzymanie uchwytów po obu stronach kosza i podniesienie lub opuszczenie go, aż do zatrzaśnięcia. Długie przedmioty, sztućce do nakładania jedzenia, łyżki do salatek lub noże powinny się układać na płasko, aby nie ograniczały ruchu ramion spryskujących. Uchwyty szklanek mogą być używane do podpierania delikatnych nóżek kieliszków do wina. W razie potrzeby można je złożyć w pionie.

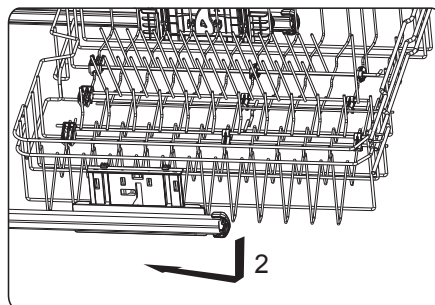
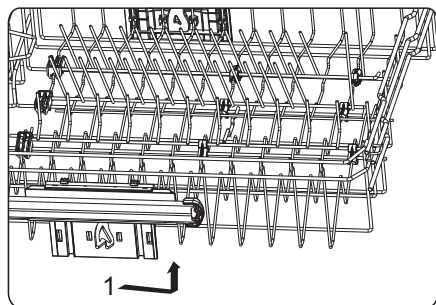

Załadunek dolnego kosza

W dolnym koszu należy umieszczać duże przedmioty, które są bardziej zabrudzone, np. garnki, patelnie, pokrywy, talerze i misy, zgodnie z poniższym schematem.

Najwyższe przedmioty należy umieszczać po bokach, aby uniknąć zablokowania ruchu ramion spryskujących.

W dolnym koszu znajdują się także rozkładane półki, które można rozłożyć na płasko, aby zapewnić więcej miejsca na większe przedmioty.

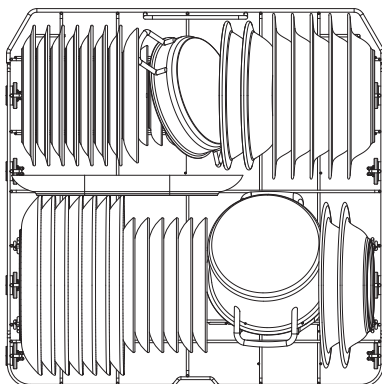

Organizer na sztućce

Sztućce należy umieszczać w organizerze w taki sposób, aby nie dotykały siebie nawzajem. Dostępne są dwie strony, które można dopasować, tak aby nakładały się na siebie, lub usunąć w celu zapewnienia większej ilości miejsca na wysokie przedmioty w górnym koszu.

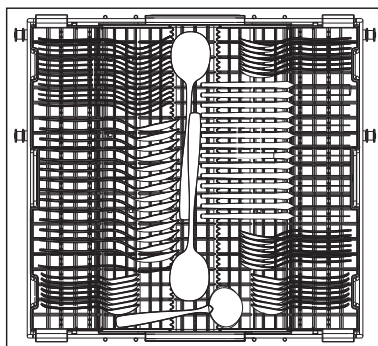

03 Uruchamianie programu mycia

Po wykonaniu wszystkich powyższych kroków dotyczących instalacji i konfiguracji można uruchomić pierwszy program mycia.



WAŻNE: To urządzenie nie jest wyposażone w przycisk uruchamiania, w związku z czym program mycia uruchomi się automatycznie po wybraniu programu i zamknięciu drzwi.









- Otworzyć drzwi, załadować zmywarkę i dodać detergent lub tabletkę 3 w 1 do dozownika.
- Nacisnąć przycisk zasilania , aby włączyć urządzenie. Zostanie wybrany domyślny program ECO, a na wyświetlaczu będzie migać ikona ECO Eco.
- Aby wybrać inny program mycia, nacisnąć i przytrzymać przycisk programu, aż do wybrania właściwej opcji. Opcje będą przełączać się w kolejności podanej w poniższej Tabeli programów mycia, a następnie ustawienie powróci do programu ECO. W każdym przypadku zacznie migać ikona wybranego programu.
- Aby skorzystać z opcji 3-in-1 lub Dry Plus, należy wybrać ją za pomocą przycisku funkcyjnego — patrz oddzielny rozdział powyżej.
- Zamknąć drzwi, aż do usłyszenia kliknięcia. Wybrana ikona przestanie migać i rozpocznie się cykl mycia.

Tabela programów mycia

Ikona	Opis programu	Typ Załadunek	Program Cykle	Program Czas trwania (godziny:minuty)	Czas trwania programu Dry Plus (godziny:minuty)	Zużycie energii (kWh)	Zużycie wody (l)
	ECO (*EN 60436) (Program standardowy)	Normalne zabrudzenia, naczynia i sztućce	Mycie wstępne, mycie główne w temperaturze 48°C, płukanie, suszenie	3:59	4:04	0,95	10,0
	Delikatny	Delikatne zabrudzenia, naczynia i sztućce	Mycie wstępne, mycie główne w temperaturze 45°C, płukanie, suszenie	2:32	2:41	0,95	14,0
	1-godzinny	Normalne zabrudzenia, mycie gorącą wodą, naczynia i garnki	Mycie główne w temperaturze 50°C, płukanie, suszenie	1:00	Nie dotyczy	1,00	11,5
	Kryształ	Delikatne zabrudzenia, naczynia, sztućce i patelnie	Mycie główne w temperaturze 40°C, płukanie, suszenie	2:04	Nie dotyczy	0,90	11,0
	Szybki	Delikatne zabrudzenia, krótkie mycie	Mycie główne w temperaturze 45°C, płukanie	0:40	Nie dotyczy	0,55	7,0
	Płukanie wstępne	Delikatne zabrudzenia, tylko płukanie	Tylko mycie wstępne	0:12	Nie dotyczy	0,01	4,0
	Intensywny	Uporczywe zabrudzenia, naczynia, sztućce, garnki i patelnie	Mycie wstępne, mycie główne w temperaturze 60°C, płukanie, suszenie	3:33	3:33	1,50	18,0

- Program ECO jest odpowiedni do mycia normalnie zabrudzonej zastawy stołowej. To najbardziej efektywny program pod względem łącznego zużycia energii i wody.
- Nie zaleca się wstępnego płukania ręcznego naczyń i sztućców, ponieważ prowadzi to do zwiększenia zużycia wody i energii.
- W przypadku korzystania ze zmywarki zużycie energii i wody jest zazwyczaj mniejsze niż przy myciu ręcznym, pod warunkiem że zmywarka jest używana zgodnie z tą instrukcją obsługi.

04 Zmiana lub anulowanie programu mycia

Aby zmienić bieżący program, nacisnąć przycisk zasilania  w celu anulowania cyklu. Ponownie nacisnąć przycisk zasilania, aby powrócić do programu ECO i wybrać nowy program po wykonaniu powyższych czynności.



UWAGA: Jeśli program jest uruchomiony przez pewien czas, detergent mógł zostać zużyty w trakcie mycia głównego. Zaleca się otwarcie drzwi i sprawdzenie dozownika przed rozpoczęciem nowego programu.

05 Dodawanie przedmiotów w trakcie trwania programu mycia

Aby dodać przedmiot w trakcie uruchomionego programu, ostrożnie otworzyć drzwi w celu odblokowania blokady. **NIE OTWIERAĆ CAŁKOWICIE** drzwi, dopóki ramiona spryskujące nie przestaną się obracać, aby uniknąć ryzyka oparzenia gorącą wodą.



WAŻNE: Po otwarciu drzwi w trakcie wykonywania programu emitowany jest ostrzegawczy sygnał dźwiękowy, a na wyświetlaczu zaczyna migać kod E1 na przemian z pozostałym czasem i ikoną programu. Ostrzegawczy sygnał dźwiękowy będzie emitowany co 40 sekund, aż do momentu pełnego zamknięcia drzwi lub naciśnięcia przycisku zasilania w celu anulowania programu.

Po włożeniu przedmiotu do zmywarki całkowicie zamknąć drzwi. Program zostanie wznowiony.

06 Rozładunek koszy

1. Po zakończeniu programu mycia zostanie wyemitowany sześciokrotnie sygnał dźwiękowy, a na wyświetlaczu pojawi się „- - -”.
2. Nacisnąć przycisk zasilania , aby wyłączyć urządzenie, otworzyć drzwi i poczekać na schłodzenie przedmiotów przed ich wyjęciem — należy pamiętać, że przedmioty będą gorące!
3. Po schłodzeniu opróżnić dolny kosz, górny kosz i organizer na sztućce.

07 Zmiana lub anulowanie programu mycia

Aby zmienić bieżący program, nacisnąć przycisk zasilania  w celu anulowania cyklu. Ponownie nacisnąć przycisk zasilania, aby powrócić do programu ECO i wybrać nowy program po wykonaniu powyższych czynności.



UWAGA: Jeśli program jest uruchomiony przez pewien czas, detergent mógł zostać zużyty w trakcie mycia głównego. Zaleca się otwarcie drzwi i sprawdzenie dozownika przed rozpoczęciem nowego programu.

08 Dodawanie przedmiotów w trakcie trwania programu mycia

Aby dodać przedmiot w trakcie uruchomionego programu, ostrożnie otworzyć drzwi w celu odblokowania blokady. **NIE OTWIERAĆ CAŁKOWICIE** drzwi, dopóki ramiona spryskujące nie przestaną się obracać, aby uniknąć ryzyka oparzenia gorącą wodą.

09 Zmiana lub anulowanie programu mycia

Aby zmienić bieżący program, nacisnąć przycisk zasilania  w celu anulowania cyklu. Ponownie nacisnąć przycisk zasilania, aby powrócić do programu ECO i wybrać nowy program po wykonaniu powyższych czynności.



UWAGA: Jeśli program jest uruchomiony przez pewien czas, detergent mógł zostać zużyty w trakcie mycia głównego. Zaleca się otwarcie drzwi i sprawdzenie dozownika przed rozpoczęciem nowego programu.

10 Dodawanie przedmiotów w trakcie trwania programu mycia

Aby dodać przedmiot w trakcie uruchomionego programu, ostrożnie otworzyć drzwi w celu odblokowania blokady.

NIE OTWIERAĆ CAŁKOWICIE drzwi, dopóki ramiona spryskujące nie przestaną się obracać, aby uniknąć ryzyka oparzenia gorącą wodą.



WAŻNE: Po otwarciu drzwi w trakcie wykonywania programu emitowany jest ostrzegawczy sygnał dźwiękowy, a na wyświetlaczu zaczyna migać kod E1 na przemian z pozostałym czasem i ikoną programu. Ostrzegawczy sygnał dźwiękowy będzie emitowany co 40 sekund, aż do momentu pełnego zamknięcia drzwi lub naciśnięcia przycisku zasilania w celu anulowania programu.

Po włożeniu przedmiotu do zmywarki całkowicie zamknąć drzwi. Program zostanie wznowiony.

11 Rozładunek koszy

1. Po zakończeniu programu mycia zostanie wyemitowany sześciokrotnie sygnał dźwiękowy, a na wyświetlaczu pojawi się „- - -”.
2. Nacisnąć przycisk zasilania , aby wyłączyć urządzenie, otworzyć drzwi i poczekać na schłodzenie przedmiotów przed ich wyjęciem — należy pamiętać, że przedmioty będą gorące!
3. Po schłodzeniu opróżnić dolny kosz, górny kosz i organizer na sztućce.



- ☞ Care & maintenance
- ☞ Pielęgnacja i konserwacja
- ☞ Cuidados y Mantenimiento
- ☞ Entretien et maintenance
- ☞ Îngrijire și întreținere
- ☞ Cuidados e manutenção

01 Elementy filtra

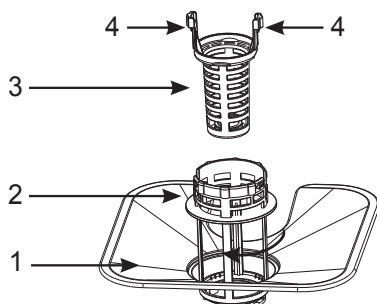

System filtra składa się z płaskiego filtra siatkowego i filtra cylindrycznego z dwoma częściami, zgrubną i drobną.

1. Płaski filtr siatkowy: Pozostałości jedzenia zostaną usunięte i przeniesione na stalowy filtr siatkowy, zanim dotrą do filtra cylindrycznego z tworzywa sztucznego.
2. Zgrubny filtr cylindryczny: Większe elementy, takie jak fragmenty kości, zostaną przechwycone w filtrze zgrubnym, zanim dotrą do pompy.
3. Drobny filtr cylindryczny: Ten filtr zatrzyma mniejsze pozostałości jedzenia w zbiorniku na odpady w trakcie cyklu mycia.
4. Występy.

02 Czyszczenie filtrów



WAŻNE: Zaleca się cotygodniowe czyszczenie filtrów w celu zagwarantowania prawidłowego funkcjonowania urządzenia.

Aby wymontować filtry w celu ich wyczyszczenia, należy najpierw wyjąć dolny kosz i obrócić dolne ramię spryskujące tak, aby było ustawione równoległe z przodem urządzenia. Następnie należy przekrócić górną część filtra cylindrycznego (3) w lewo o 45 stopni i wyciągnąć cały zespół.

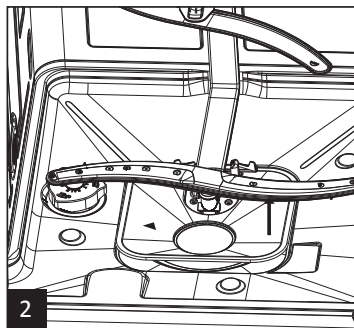
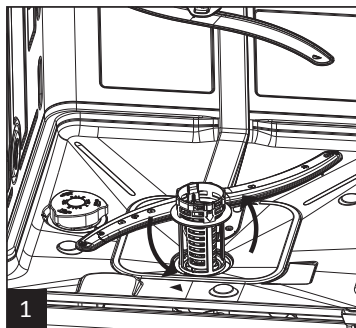

Ścisnąć dwa występy (4) na górze filtra zgrubnego (2) i wyciągnąć go z filtra drobnego (3). Płaski filtr siatkowy można teraz wyciągnąć, przesuwając go do przodu pod ramieniem spryskującym.

Usunąć wszelkie pozostałości jedzenia z filtrów i dokładnie umyć je szczotką w ciepłej wodzie z dodatkiem mydła. Należy uważać, aby nie uszkodzić filtra drobnego.

Aby ponownie zamontować filtry, powtórzyć powyższe czynności w odwrotnej kolejności, upewniając się, że dwa występy filtra zgrubnego są prawidłowo osadzone wewnątrz filtra drobnego. Obracać zespół filtra wewnątrz obudowy pojemnika na odpady, aż do jego delikatnego opuszczenia. Następnie obrócić filtr w prawo o 45 stopni, aby go zablokować.



OSTRZEŻENIE: Nigdy nie używać urządzenia bez założonych filtrów. Przed użyciem urządzenia upewnić się, że filtr płaski i filtr cylindryczny są odpowiednio zamocowane!

03 Czyszczenie ramion spryskujących

Raz na tydzień sprawdzać ramiona spryskujące, aby upewnić się, że wszystkie dysze są czyste i niezablokowane przez osad lub pozostałości jedzenia. Jeżeli konieczne jest wyczyszczenie ramion, można je zdemontować w następujący sposób:

Dolne ramię

1. Wyjąć dolny kosz.
2. Przytrzymać ramię na środku i pociągnąć pionowo w górę.
3. Wyczyścić dysze pod bieżącą wodą za pomocą małej szczotki.
4. Zamontować ramię, dociskając je w dół, aż do zatrzaśnięcia.

Górne ramię

1. Ramię górne można wymontować bez konieczności wyciągnięcia górnego kosza.
2. W celu wymontowania całego mechanizmu ramienia spryskującego należy wysunąć górny kosz i odcepić przednią i tylną część od spodu górnego kosza.
3. Odkręcić nakrętkę zabezpieczającą w prawo, aby zdjąć ramię z rury doprowadzającej.
4. Aby nie wymontowywać rury doprowadzającej zamocowanej do kosza i usunąć tylko ramię spryskujące, odkręcić nakrętkę zabezpieczającą, zgodnie z instrukcjami podanymi w kroku 3.
5. Wyczyścić dysze pod bieżącą wodą za pomocą małej szczotki.
6. Zamontować ramię, dokręcając nakrętkę zabezpieczającą i mocując ramię doprowadzające do kosza.
7. Należy się upewnić, że rura doprowadzająca zostanie zamocowana do dopływu wody w tylnej części zmywarki, gdy górny kosz zostanie wsunięty do urządzenia.

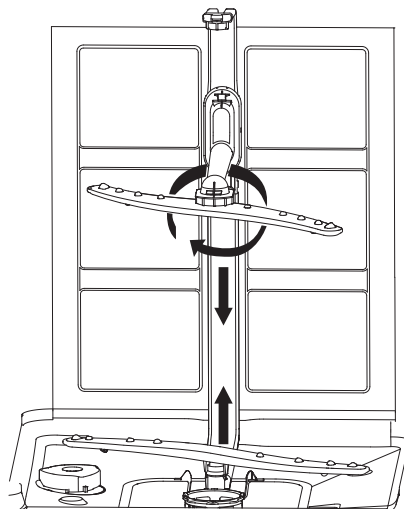

04 Czyszczenie zmywarki

Regularnie wycierać uszczelki drzwi przy użyciu wilgotnej szmatki, aby usunąć pozostałości jedzenia i inne zanieczyszczenia. Należy dopilnować, aby woda nie przedostawała się do zamka lub elementów elektrycznych zamontowanych w drzwiach.



OSTRZEŻENIE: Nie używać ściernych środków czyszczących ani druciaków do czyszczenia zmywarki, ponieważ mogą one rysować powierzchnie.

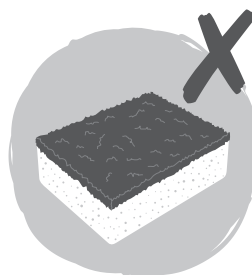
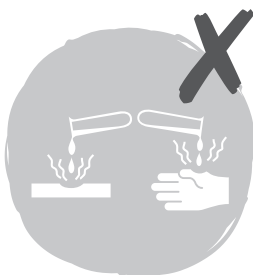

Infolinia dla klientów (bezpłatna):

800 121 2222 poland@kingfisherservice.com



10 Use 11 Utilisation 12 Użytkowanie
 13 Utilizare 14 Uso 15 Utilização

Panou de control



1. Buton de alimentare 2. Buton de întârziere a programului 3. Buton de selectare a programului / blocare pentru copii 4. Buton pentru funcții 5. Indicatoare de program 6. Indicator uscare suplimentară 7. Indicator reumplere cu sare 8. Indicator reumplere cu soluție de clătire 9. Indicator 3 în 1 10. Indicator blocare copii 11. Afișaj

Înainte de a începe

Îndepărtați toate materialele de ambalare de pe mașina de spălat vase.

Conectați ștețul la sursa de alimentare electrică și porniți mașina de spălat vase; aceasta va emite un bip și sunteți gata de configurare pentru prima utilizare.

Urmați aceste etape ca să configurați mașina de spălat vase pentru prima utilizare.

Înainte de a utiliza mașina de spălat vase pentru prima dată, trebuie:

1. Să setați duritatea apei pentru a se potrivi cu alimentarea locală cu apă.
2. Să umpleți recipientul pentru sare cu sare compatibilă cu mașina de spălat vase.
3. Să umpleți recipientul pentru soluție de clătire cu soluția de clătire compatibilă cu mașina de spălat vase.
4. Să adăugați detergent pudră sau o capsulă pentru mașina de spălat vase adecvată pentru prima spălare.

01 Duritatea apei

Sistemul de dedurizare a apei este conceput pentru a elimina din alimentarea cu apă minerale precum carbonatul de calciu, care ar avea un efect negativ asupra funcționării aparatului. Cu cât nivelul acestor minerale este mai mare, cu atât mai dură este apa. Sistemul de dedurizare trebuie reglat în funcție de duritatea apei din zona dvs. Contactați compania locală de furnizare a apei pentru a afla duritatea apei din zona dvs.

Setarea durității apei

Duritatea apei aparatului poate fi setată de la H0 (foarte slabă) la H7 (foarte dură).

Sarea pentru mașina de spălat vase nu este necesară pentru apă cu grad foarte scăzut de duritate la H0.

1. Aflați duritatea apei de la compania locală de furnizare a apei. Această informație se găsește adesea pe site-ul web al companiei, căutând după codul poștal.
2. Există numeroase metode diferite de a descrie duritatea apei, în funcție de țara dvs. Cele mai obișnuite versiuni se găsesc în tabelul de duritate a apei de mai jos.
3. Stabiliți setarea corectă a aparatului (H0 - H7) din tabelul de duritate a apei, folosind informațiile de la compania dvs. locală de furnizare a apei. Dacă scala dvs. de duritate a apei nu se găsește în tabel, pe internet sunt disponibile scheme de conversie.
4. Închideți ușa.
5. Apăsăți butonul de alimentare pentru a porni aparatul.
6. Țineți apăsat butonul de selectare a programului , apoi țineți apăsat butonul de întârziere a programului timp de 5 secunde până când auziți un singur bip, iar pe afișaj luminează intermitent H4.
7. Apăsăți butonul de întârziere a programului pentru a seta nivelul dorit. Notă: când setarea ajunge la H7, va reveni apoi la H0, înainte de a crește din nou. Va exista un singur bip pentru fiecare apăsare.
8. La final, apăsați butonul de selectare a programului o dată pentru a păstra informația, iar setarea va fi confirmată printr-un singur bip.

Tabel de duritate a apei

Setare aparat	Grade Clarke (°e)	Grade franțuzești (°fH)	Grade germane (°dH)	Milimoli (mmol/L)
H0	0 - 8	0 - 11	0 - 6	0 - 1,1
H1	9 - 10	12 - 14	7 - 8	1,2 - 1,4
H2	11 - 12	15 - 17	9 - 10	1,5 - 1,7
H3	13 - 15	18 - 21	11 - 12	1,8 - 2,1
H4	16 - 20	22 - 29	13 - 16	2,2 - 2,9
H5	21 - 26	30 - 37	17 - 21	3,0 - 3,7
H6	27 - 38	38 - 54	22 - 30	3,8 - 5,4
H7	39 - 62	55 - 88	31 - 50	5,5 - 8,8

02 Sare



IMPORTANT: Folosiți întotdeauna sare compatibilă cu mașina de spălat vase.

Toate celelalte tipuri de sare care nu sunt concepute special pentru utilizare în mașina de spălat vase, în special sarea de masă, vor deteriora sistemul de dedurizare a apei. Utilizarea sării care nu este concepută pentru utilizare în mașina de spălat vase va invalida garanția dvs.

Umpleți cu sare numai înainte de a porni unul dintre programele complete de spălare, pentru a vă asigura că nu rămâne sare pe baza aparatului pe o perioadă extinsă de timp, deoarece acest lucru poate provoca coroziune. Utilizarea sării pentru mașini de spălat vase în sistemul de dedurizare a apei elimină depunerile de calciu (calcar) care se formează când mașina este folosită în zone cu apă dură.

Umplerea recipientului pentru sare

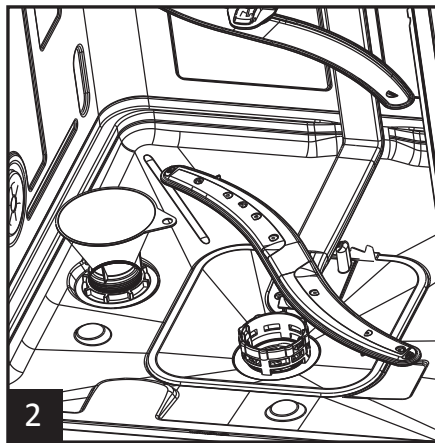
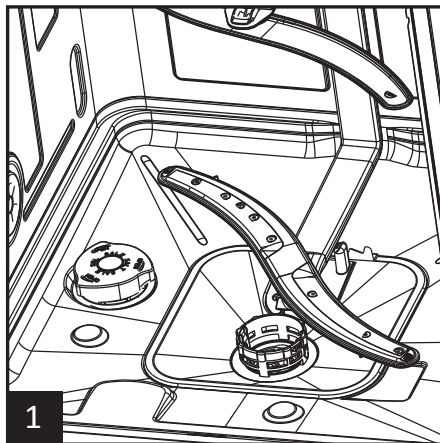

- Îndepărtați coșul inferior și apoi deșurubați și îndepărtați capacul de pe recipientul pentru sare (priviți imaginea 1).
- Pentru a asigura funcționarea corectă a sistemului de dedurizare a apei, recipientul trebuie umplut cu 500 ml de apă înainte de a adăuga sare.
- Introduceți pâlnia pentru sare [04] în recipient (priviți imaginea 2) și adăugați suficientă sare pentru mașina de spălat vase, până ajunge la marginea recipientului. Asigurați-vă că recipientul nu este umplut excesiv, pentru a evita vărsarea sării pe baza aparatului. Este normal ca o parte din apă să se verse din recipient în timpul umplerii.
- Îndepărtați pâlnia și puneți din nou capacul.
- Indicatorul luminos pentru sare de pe panoul de afișare se va stinge de obicei după ce primul ciclu complet de spălare amorsează sistemul de dedurizare a apei.

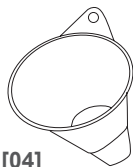

[04]

03 Soluție de clătire

Soluția de clătire este adăugată în timpul ultimului ciclu de clătire și reduce tensiunea superficială a apei înainte de începerea ciclului de uscare.

Acest lucru previne formarea de picături de apă pe vase și asigură o uscare fără pete.



IMPORTANT: Folosiți întotdeauna soluție de clătire compatibilă cu mașina de spălat vase.

Folosiți numai soluții de clătire concepute pentru a fi utilizate în mașina de spălat vase. Nu umpleți niciodată dozatorul pentru soluție de clătire cu altă substanță, de exemplu, oțet, agenți de curățare a mașinii de spălat vase etc., deoarece acest lucru va provoca deteriorarea aparatului și va invalida garanția dvs.

Indicator optic pentru soluția de clătire

Pe lângă indicatorul pentru soluția de clătire de pe panoul de control, puteți afla nivelul de soluție de clătire din recipient folosind indicatorul optic de pe panoul pentru detergent din interiorul ușii.

Când recipientul pentru soluția de clătire este plin, indicatorul optic va arăta ca un punct complet întunecat. Pe măsură ce soluția pentru clătire se consumă, dimensiunea punctului întunecat se va reduce. Se recomandă reumplerea cu soluție de clătire când recipientul este plin cel puțin până la 1/4.

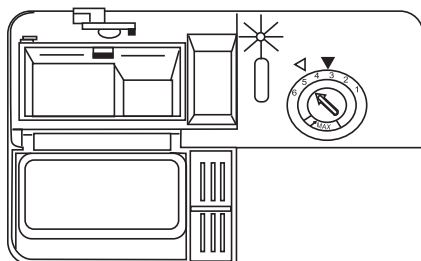

Setările indicatorului optic	
	Plin
	Plin 3/4
	Plin 1/2
	Plin 1/4 - reumpleți recipientul pentru soluție de clătire
	Gol

Umplerea dozatorului pentru soluția de clătire

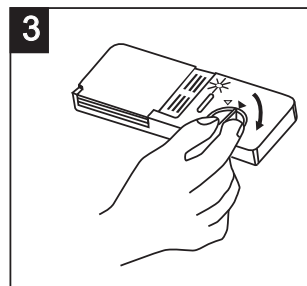
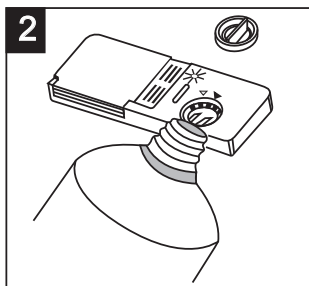
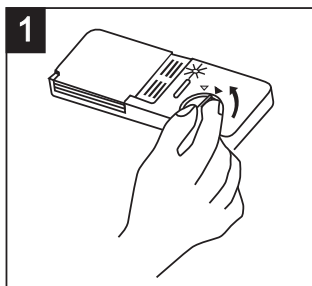

Dozatorul pentru soluție de clătire este situat în interiorul ușii, pe panoul pentru detergent.

Pentru a deschide dozatorul, rotiți capacul în sens antiorar la 90° și scoateți-l (priviți imaginea 1).

Turnați cu atenție soluția de clătire în recipient, folosind indicatorul optic pentru soluția de clătire ca să vă orientați (priviți imaginea 2).

Când indicatorul este complet întunecat, recipientul este plin; nu umpleți excesiv.

Puneți la loc capacul, asigurându-vă că săgețile sunt aliniate, și rotiți-l în sens orar la 90° pentru a-l bloca în poziție (priviți imaginea 3).



IMPORTANT: Ștergeți soluția de clătire vărsată cu o lavetă absorbantă umedă, pentru a evita formarea de spumă în exces în timpul următorului ciclu de spălare.

Reglarea setării pentru soluția de clătire

Dozatorul de soluție de clătire are șase setări și este setat din fabrică la 5. Aceasta va fi setarea corectă în majoritatea cazurilor.

Totuși, dacă rămân picături de apă pe vase după spălare, poate fi mărită utilizarea de soluție de clătire rotind capul săgeții în sens antiorar.

Dacă rămân pete albe pe vase după spălare, poate fi redusă utilizarea de soluție de clătire rotind capul săgeții în sens orar.

Pentru a regla setarea, rotiți mai întâi capacul recipientului de soluție de clătire în sens anti-orar la 90° și scoateți-l. Reglați capul săgeții cu o șurubelniță mică cu cap plat și puneți la loc capacul, rotindu-l în sens orar la 90° pentru a-l bloca.

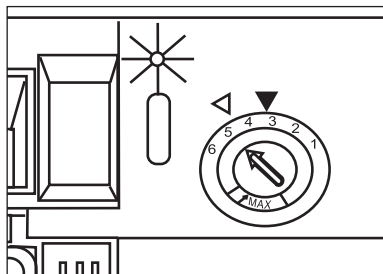

04 Detergent pentru mașina de spălat vase

Alegerea detergentului

Asigurați-vă că folosiți numai detergent pudră sau sub formă de tablete adecvat pentru mașinile de spălat vase și urmați întotdeauna instrucțiunile producătorului privind cantitatea care trebuie utilizată. Uneori, este posibil ca tabletele să nu se dizolve complet și să nu fie complet utilizate în cel mai scurt ciclu de spălare rapidă, așadar se recomandă folosirea detergentului pudră pentru acest program.

Umplerea dozatorului pentru detergent

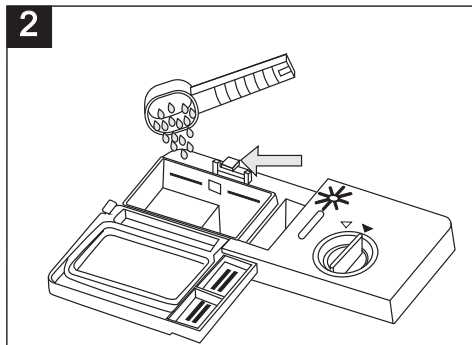
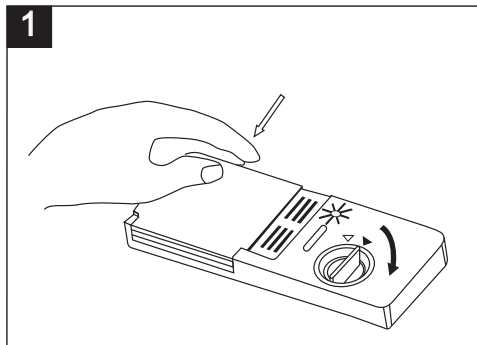

Pentru a deschide capacul pentru detergent, mișcați mânerul în sus către dreapta, iar capacul se va deschide. După ce în recipient a fost adăugat detergentul corect, închideți capacul, apăsându-l pe carcasă până când se închide cu un clic. Adăugați întotdeauna detergentul chiar înainte de a începe fiecare ciclu de spălare.

Dacă vasele sunt foarte murdare și folosiți detergent pudră, puneți-l în ambele compartimente. Compartimentul principal de spălare este marcat cu 1, iar compartimentul de prespălare este marcat cu 2 (priviți schema). Așezați tabletele numai în compartimentul principal de spălare.

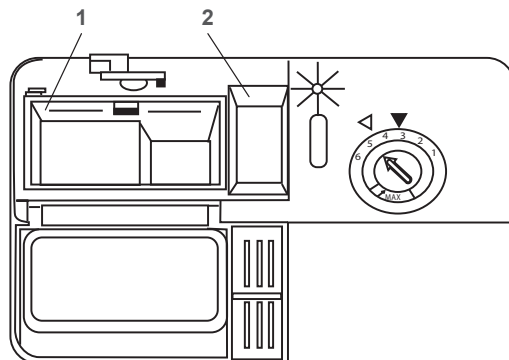

Folosirea mașinii de spălat vase

01



















Utilizarea funcțiilor Tableta multifuncțională 3 în 1 și Uscare suplimentară

Înainte de a folosi Tableta multifuncțională 3 în 1 în aparat, verificați compatibilitatea tabletelor cu duritatea apei din zona dvs. Tabletele multifuncționale 3 în 1 sunt o combinație de detergent, soluție de clătire și sare, însă dacă apa dvs. este deosebit de dură, se recomandă să folosiți în continuare soluția de clătire și sarea pentru mașina de spălat vase în aparat, pe lângă tabletă. Vă rugăm să consultați instrucțiunile producătorului sau site-ul web pentru sfaturi.



IMPORTANT: Funcțiile Tableta multifuncțională 3 în 1 și Uscare suplimentară sunt disponibile numai pentru programele ECO, Ușor și Intensiv.

Pentru a programa aceste funcții:

1. Selectați programele Eco , Ușor  sau Intensiv  folosind butonul pentru program .
2. Apăsați butonul pentru funcție  o dată pentru a selecta opțiunea Uscare suplimentară ; aparatul emite un bip, iar pe afișaj se aprinde pictograma. Timpul total pentru fiecare program va fi ușor extins, consultați tabelul cu programe de spălare de mai jos pentru detalii.
3. Apăsați butonul pentru funcție  încă o dată pentru a selecta opțiunea Tableta multifuncțională 3 în 1 ; aparatul emite din nou un bip, funcția Uscare suplimentară  este anulată, lumina acesteia se stinge, iar pictograma 3 în 1  se aprinde în loc. NOTĂ: nu puteți selecta atât opțiunea 3 în 1 , cât și Uscare suplimentară  simultan.
4. Pentru a anula funcția 3 în 1 , apăsați a treia oară butonul pentru funcție ; aparatul emite din nou un bip, iar lumina 3 în 1  se stinge.
5. Dacă încercați să folosiți butonul pentru funcție  pentru orice alt program decât ECO , Ușor  sau Intensiv , aparatul va emite două bipuri fără a schimba nimic.

Utilizarea funcției de întârziere a programului:

Puteți folosi această funcție pentru a întârzia pornirea programului de spălare între 1 și 24 de ore.

1. Alegeți programul de spălare.
2. Apăsați butonul de întârziere a programului .
3. Selectați intervalul de întârziere între 1 și 24 de ore, iar indicatorul va lumina intermitent (1H-24H).
4. Închideți ușa, indicatorul de întârziere a programului rămâne aprins, iar pictograma pentru programul selectat va lumina intermitent pe măsură ce începe numărătoarea inversă.
5. După expirarea intervalului de întârziere, se va emite un singur bip, intervalul selectat în program va fi afișat ca de obicei, iar pictograma pentru programul selectat va rămâne aprinsă.

02 Încărcarea și descărcarea coșurilor mașinii de spălat vase

Pentru cele mai bune performanțe ale mașinii de spălat vase, urmați aceste instrucțiuni de încărcare. Caracteristicile și aspectul coșurilor și al tăvilor pentru tacâmuri pot fi diferite de modelul dvs.



IMPORTANT: Informații privind încărcarea corectă a mașinii de spălat vase pentru a asigura o performanță de spălare corespunzătoare:

- Spală numai articole care pot fi spălate în mașina de spălat vase.
- Nu spăla articole fabricate din lemn, aluminiu, cupru sau porțelan din cenușă de oase.
- Nu spăla pahare de cristal.
- Îndepărtează resturile de mâncare de pe vase și tacâmuri.
- Îndepărtează resturile de mâncare de pe vase și tacâmuri punându-le mai întâi în apă pentru a înmuia resturile de alimente arse.
- Vasele și tacâmurile foarte murdare trebuie spălate utilizând programul de preclătire mai întâi.
- Nu spăla articole mici și ușoare, deoarece pot ieși din coșuri.
- Asigură-te că paharele și articolele fragile nu se ating de altceva în coșuri.
- Asigură-te că toate recipientele (pahare, cești, tigăi) sunt așezate cu susul în jos și într-o poziție stabilă pentru a evita răsturnarea, acumularea de apă și spălarea incorectă.
- Asigură-te că orice cuțite mari de tranșat sunt așezate pe orizontală în organizatorul pentru tacâmuri, nu pe verticală.
- Pentru a evita blocarea rotației brațelor de pulverizare nu așeza niciun articol astfel încât să treacă prin coșuri.
- Asigură-te că brațele de pulverizare se rotesc liber înainte de a începe programul de spălare.
- Pentru a obține cele mai bune rezultate ale spălării unui număr mic de articole, asigură-te că acestea sunt împărțite în toate coșurile.

Încărcarea coșului superior

Coșul superior este conceput pentru a susține articole mai delicate și mai ușoare, precum pahare, cești și tăvițe, boluri mici și tigăi mici. Asigurați-vă că articolele nu se răstoarnă în timpul ciclului de spălare.

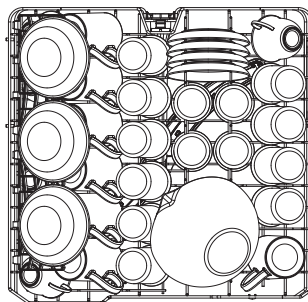

Reglarea coșului superior

Dacă este necesar, înălțimea coșului superior poate fi reglată pentru a crea mai mult spațiu pentru ustensile mari, fie în coșul superior, fie în cel inferior. Coșul superior poate fi reglat pe înălțime ținând mânerul de pe ambele părți ale coșului și ridicând sau coborând până când se fixează în poziție cu un clic. Articolele lungi, tacâmurile pentru servit, tacâmurile pentru salată sau cuțitele trebuie așezate pe orizontală pentru a nu obstrucționa rotirea brațelor de pulverizare.

Supporturile pentru pahare pot fi folosite pentru a susține picioarele fragile ale paharelor de vin sau pot fi pliate pe verticală, dacă este necesar.

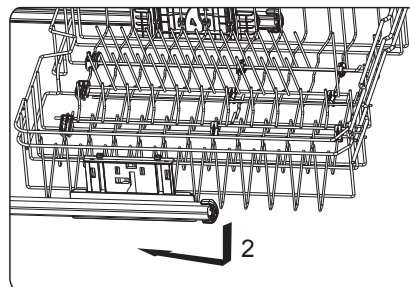
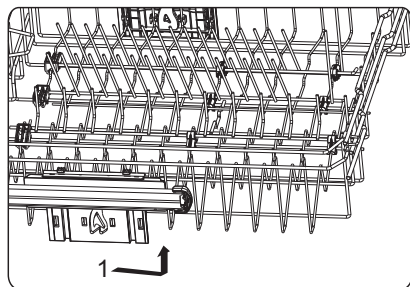

Încărcarea coșului inferior

Așezați articolele mari, care sunt mai murdare – precum oale, tigăi, capace, vase și boluri de servit –, în coșul inferior, așa cum se arată în schema de mai jos.

Asigurați-vă că cele mai înalte articole sunt așezate în părțile laterale, pentru a evita blocarea rotirii brațului de pulverizare.

Coșul inferior dispune și de rafturi pliabile, care pot fi aplatizate orizontal ca să se creeze spațiu pentru articole mai mari.

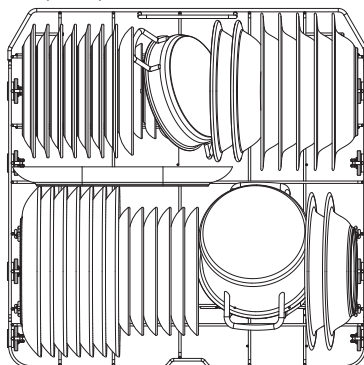

Tavă de tacâmuri

Aranjați tacâmurile în tavă, astfel încât să nu se atingă. Există două părți care pot fi reglate să se suprapună sau să fie îndepărtate pentru a crea mai mult spațiu în coșul inferior pentru articolele înalte.

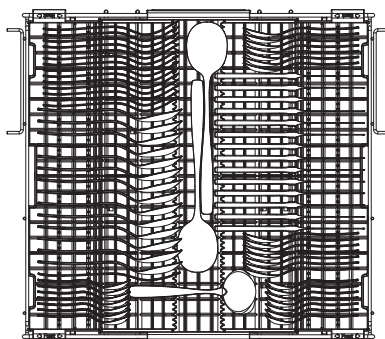

03 Pornirea unui program de spălare







După ce ați finalizat toate etapele de mai sus privind instalarea și configurarea, sunteți gata să începeți primul dvs. program de spălare.



IMPORTANT: Acest aparat nu dispune de un buton de pornire, așadar programul de spălare va porni automat când se selectează programul, iar ușa este complet închisă.

1. Deschideți ușa, încărcăți mașina de spălat vase și adăugați detergent pentru mașina de spălat vase sau o tabletă 3 în 1 în dozator.
2. Apăsăți butonul de alimentare  pentru a porni aparatul. Va fi selectat programul implicit ECO, iar pictograma ECO va lumina intermitent **Eco**.
3. Dacă doriți să alegeți un alt program de spălare, apăsați butonul pentru program până când se selectează opțiunea corectă. Opțiunile se vor afișa în ciclu, în ordinea din tabelul cu programe de spălare de mai jos și apoi vor reveni la ECO. Pictograma pentru programul selectat va lumina intermitent în fiecare caz.
4. Dacă doriți să folosiți opțiunile 3 în 1 sau Uscare suplimentară, selectați-le acum cu butonul pentru funcție – consultați secțiunea separată de mai sus.
5. Împingeți ușa pentru a o închide, până când auziți un clic. Pictograma aleasă nu va mai lumina intermitent, iar ciclul de spălare va începe.

Tabel cu programe de spălare

Pictogramă	Descriere program	Tip de încărcătură	Cicluri program	Durată program (ore:minute)	Durată program Uscare suplimentară (ore:minute)	Utilizare energie (kWh)	Utilizare apă (l)
	ECO (*EN 60436) (Program standard)	Murdărie normală, veselă și tacâmuri	Prespălare Spălare principală 48 °C Clătiri Uscare	3:59	04:04	0,95	10,0
	Ușor	Murdărie ușoară, veselă și tacâmuri	Prespălare Spălare principală 45 °C Clătiri Uscare	2:32	02:41	0,95	14,0
	1 oră	Murdărie normală, spălare cu apă fierbinte, veselă și tigăi	Spălare p rincipală 50 °C Clătiri Uscare	1:00	Nu se aplică	1,00	11,5
	Cristal	Murdărie ușoară, veselă, tacâmuri și tigăi	Spălare principală 40 °C Clătiri Uscare	2:04	Nu se aplică	0,90	11,0
	Rapid	Murdărie ușoară, spălare rapidă	Spălare principală 45 °C Clătiri	0:40	Nu se aplică	0,55	7,0
	Preclătire	Murdărie ușoară, numai clătire	Numai prespălare	0:12	Nu se aplică	0,01	4,0
	Intensiv	Murdărie accentuată, veselă, tacâmuri, oale și tigăi	Prespălare Spălare principală 60°C Clătiri Uscare	03:33	03:33	1,50	18,0

1. Acest program ECO este potrivit pentru curățarea vasei cu un grad normal de murdărie; este cel mai eficient program în ceea ce privește consumul său combinat de energie electrică și de apă.
2. Preclătirea manuală a vasei și a tacâmurilor duce la un consum crescut de apă și de energie și nu este recomandată.
3. Spălarea vaselor și tacâmurilor într-o mașină de spălat vase de uz casnic consumă, de obicei, mai puțină energie și apă decât spălarea manuală a vaselor atunci când mașina de spălat vase de uz casnic este utilizată conform acestui manual de instrucțiuni.

04 Schimbarea sau anularea unui program de spălare

Dacă doriți să schimbați programul de spălare curent, apăsați butonul de alimentare  pentru a anula ciclul. Apăsăți din nou butonul de alimentare pentru a reveni la ECO și alegeți noul program urmând pașii de mai sus.



NOTĂ: Dacă programul este în desfășurare de ceva timp, este posibil ca detergentul să fi fost distribuit și utilizat la spălarea principală. Se recomandă să deschideți ușa și să verificați dozatorul înainte de a începe un nou program.

05 Adăugarea de articole suplimentare în timpul unui program de spălare

Dacă doriți să adăugați un articol la un program de spălare în curs, deschideți ușa cu atenție pentru a dezactiva blocarea.

NU DESCHIDEȚI UȘA COMPLET până când nu auziți că brațele de pulverizare s-au oprit din rotație, pentru a evita riscul opăririi cu apă fierbinte.



IMPORTANT: Dacă deschideți ușa în timp ce programul este în curs, se va auzi un bip de avertizare de zece ori, iar codul E1 va lumina intermitent pe afișaj alternativ cu timpul de spălare rămas și pictograma pentru program. Sunetul de avertizare va continua să se audă la fiecare 40 de secunde până când ușa este complet închisă sau este apăsat butonul de alimentare pentru a anula programul.

După ce articolul este adăugat în mașina de spălat vase, închideți complet ușa, iar programul va fi reluat normal.

06 Descărcarea coșurilor

1. Când programul de spălare este finalizat, se va auzi un semnal sonor de șase ori, iar pe afișaj va apărea " - - - ".
2. Apăsați butonul de alimentare  pentru a opri aparatul, deschideți ușa și permiteți-le articolelor să se răcească înainte de a le manipula – rețineți că articolele vor fi fierbinți!
3. Când s-au răcit, goliți mai întâi coșul inferior, apoi coșul superior și la final tava pentru tacâmuri.



● Care & maintenance
 ● Pielęgnacja i konserwacja
 ● Cuidados y Mantenimiento

● Entretien et maintenance
 ● Îngrijire și întreținere
 ● Cuidados e manutenção

01 Piesele filtrului

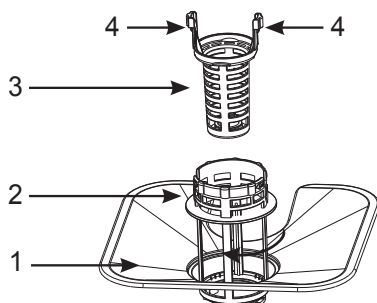

Sistemul filtrului constă într-un filtru cu plasă plată și un filtru cilindric din două părți, grosieră și fină.

1. Filtrul cu plasă plată: Particulele de mâncare vor fi inițial măturate în filtrul cu plasă din oțel înainte de a intra în filtrul cilindric din plastic.
2. Filtrul cilindric grosier: Elementele mai mari, precum fragmentele de os, vor fi prinse în filtrul grosier înainte de a ajunge la pompă.
3. Microfiltrul cilindric: Acest filtru captează particulele mai mici de mâncare în colector în timpul ciclului de spălare.
4. Toarte.

02 Curățarea filtrelor



IMPORTANT: Se recomandă curățarea săptămânală a filtrelor pentru a asigura funcționarea corectă a aparatului.

Pentru a îndepărta filtrele în vederea curățării, îndepărtați mai întâi coșul inferior și rotiți brațul de pulverizare inferior astfel încât să fie paralel cu partea din față a aparatului. Apoi rotiți partea superioară a filtrului cilindric 3 în sens antiorar la 45° și ridicați întregul ansamblu pentru a-l scoate.

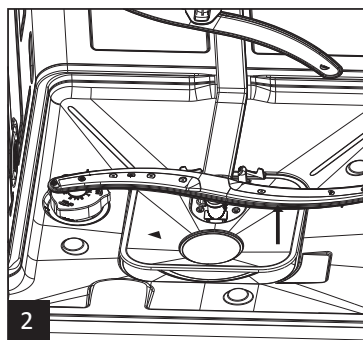
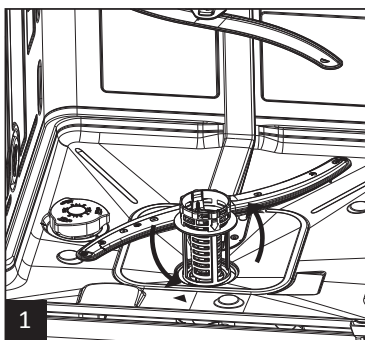

Strângeți cele două toarte (4) din partea de sus a filtrului grosier (2) și ridicați-l de pe micro-filtru (3). Filtrul cu plasă plată poate fi îndepărtat acum glisându-l în față, pe sub brațul de pulverizare.

Îndepărtați orice resturi mari de mâncare de pe filtre și spălați-le cu atenție cu o perie, în apă caldă cu săpun. Aveți grijă să nu deteriorați micro-filtrul.

Pentru a reasambla filtrele, repetați pașii de mai sus în ordine inversă, asigurându-vă că cele două toarte ale filtrului grosier sunt așezate corect în micro-filtru. La final, rotiți ansamblul filtrului în carcasa colectorului până când simțiți cum cade ușor, apoi rotiți-l la 45° în sens orar pentru a-l bloca în poziție.



AVERTISMENT: Nu utilizați niciodată aparatul fără a avea filtrele montate. Asigurați-vă că filtrele plate și cilindrice sunt corect blocate în poziție înainte de a folosi aparatul!

03 Curățarea brațelor de pulverizare

Verificați brațele de pulverizare săptămânal pentru a vă asigura că toate orificiile sunt libere și nu sunt blocate de calcar sau particule de mâncare. Dacă este necesar să curățați brațele de pulverizare, acestea pot fi demontate după cum urmează:

Brațul inferior

1. Scoateți raftul inferior.
2. Țineți brațul în poziție centrală și trageți vertical în sus.
3. Curățați orificiile cu o perie mică și apă de la robinet.
4. Montați brațul la loc apăsându-l în jos până când se blochează în poziție.

Brațul superior

1. Acesta poate fi îndepărtat având raftul superior încă la locul lui.
2. Pentru a demonta întregul mecanism de pulverizare, glisați raftul superior înainte și desprindeți partea din față și din spate de pe baza raftului superior.
3. Deșurubați piulița de blocare în sens orar pentru a îndepărta brațul de pulverizare de pe conducta alimentatorului.
4. Alternativ, pentru a lăsa conducta alimentatorului atașată de raft și pentru a demonta doar brațul de pulverizare, deșurubați piulița de blocare ca în pasul 3.
5. Curățați orificiile cu o perie mică și apă de la robinet.
6. Montați la loc brațul de pulverizare strângând piulița de blocare și introducând brațul alimentatorului în poziție pe raft.
7. Conducta alimentatorului trebuie să se cupleze la alimentarea cu apă din partea din spate a mașinii, când raftul superior este împins în mașină.

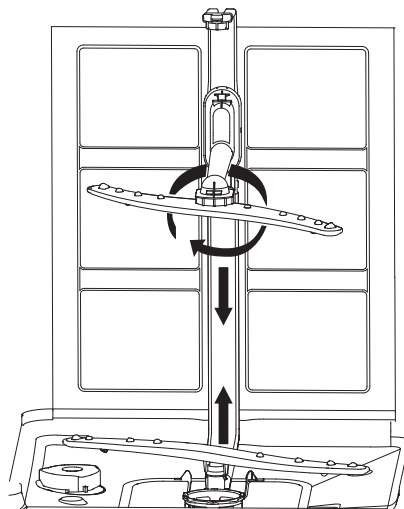

04 Curățarea mașinii de spălat vase

Ștergeți regulat garniturile ușii cu o lavetă umedă stoarsă bine, pentru a îndepărta urmele de mâncare și alte resturi. Asigurați-vă că nu intră apă în sistemul de blocare sau în componentele electrice montate în ușă.



AVERTISMENT: Nu folosiți agenți de curățare abrazivi sau bureți abrazivi pentru a curăța mașina de spălat vase, deoarece vor zgâria finisajul.

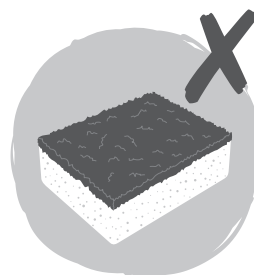
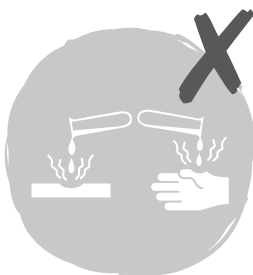

Asistență clienți (apel gratuit):

0800 895 099 romania@kingfisherservice.com



EN Use FR Utilisation PL Użytkowanie
 NO Utilizare ES Uso PT Utilização

Panel de control



ES 1. Botón de encendido 2. Botón de inicio con retardo de programa 3. Botón de selección de programa / bloqueo infantil 4. Botón de función 5. Indicadores de programa 6. Indicador Secado Plus 7. Indicador de recarga de sal 8. Indicador de recarga de abrillantador 9. Indicador de producto 3 en 1 10. Indicador de bloqueo infantil 11. Pantalla

Antes de empezar

Retire todos los materiales de embalaje del lavavajillas.

Conecte el enchufe a la fuente de alimentación y enciéndalo; el lavavajillas emitirá un pitido una vez y ya está listo para configurarse para el primer uso.

Siga estos pasos para configurar su lavavajillas para el primer uso.

Antes de utilizar el lavavajillas por primera vez, debe:

1. Establecer la dureza del agua para que se adapte a su suministro de agua local.
2. Llene el depósito de sal con sal para lavavajillas compatible.
3. Llene el depósito con abrillantador para lavavajillas compatible.
4. Añada el detergente lavavajillas en polvo o en pastilla adecuado para el primer lavado.

01 Dureza del agua

El descalcificador de agua está diseñado para eliminar minerales procedentes del suministro de agua, como el carbonato cálcico, que afectan negativamente al funcionamiento del aparato. Cuanto mayor sea el contenido de dichos minerales en el agua, más dura será. El descalcificador debe ajustarse de acuerdo con la dureza del agua de su zona. Póngase en contacto con su compañía de agua para conocer la dureza del agua de su zona.

Ajuste de la dureza del agua

La dureza del agua del aparato se puede ajustar de H0 (muy blanda) a H7 (muy dura).

La sal del lavavajillas no es necesaria si el agua es muy blanda, y está ajustada en H0.

1. Pregunte a su suministradora de agua la dureza del agua. Esta información suele encontrarse en su sitio web al buscar el código postal.
2. Hay muchos métodos diferentes para conocer la dureza del agua, en función del país. Las más comunes se encuentran en la siguiente tabla de dureza del agua.
3. Determine la correcta configuración del aparato (H0 - H7) a partir de la tabla de dureza del agua con la información de su suministradora de agua. Si su escala de dureza del agua no figura en la tabla, dispone de tablas de conversión en Internet.
4. Cierre la puerta.
5. Pulse el botón de encendido para encender el aparato.
6. Mantenga pulsado el botón de selección de programa y, a continuación, pulse y mantenga pulsado el botón de inicio con retardo del programa durante 5 segundos hasta que escuche un pitido y H4 parpadee en la pantalla.
7. Pulse el botón de inicio con retardo del programa para definir el nivel necesario. Nota: Cuando el ajuste llegue a H7, volverá a H0 y aumentará de nuevo. Oirá un único pitido con cada pulsación.
8. Por último, pulse el botón de selección de programa una vez para que se guarde, y oirá un pitido que indica que se ha confirmado el ajuste.

Tabla de dureza del agua

Ajuste del aparato	Grados Clarke (°e)	Grados franceses (° F)	Grados alemanes (° D)	Milimoles (mmol/l)
H0	0 - 8	0 - 11	0 - 6	0 - 1,1
H1	9 - 10	12 - 14	7 - 8	1,2 - 1,4
H2	11 - 12	15 - 17	9 - 10	1,5 - 1,7
H3	13 - 15	18 - 21	11 - 12	1,8 - 2,1
H4	16 - 20	22 - 29	13 - 16	2,2 - 2,9
H5	21 - 26	30 - 37	17 - 21	3,0 - 3,7
H6	27 - 38	38 - 54	22 - 30	3,8 - 5,4
H7	39 - 62	55 - 88	31 - 50	5,5 - 8,8

02 Sal



IMPORTANTE: Utilice siempre sal apta para lavavajillas.

Todos los tipos de sal no específicos para lavavajillas, en especial la sal de mesa, dañarán el descalcificador de agua. El uso de sal no apta para su uso en un lavavajillas anularía la garantía.

Llene la sal justo antes de iniciar uno de los programas de lavado completo para garantizar que la sal derramada no permanece en la base del aparato durante un tiempo, ya que puede causar corrosión. El uso de sal para lavavajillas en el descalcificador de agua elimina los depósitos de calcio que se forman cuando se utiliza en zonas de agua dura.

Llenado del depósito de sal

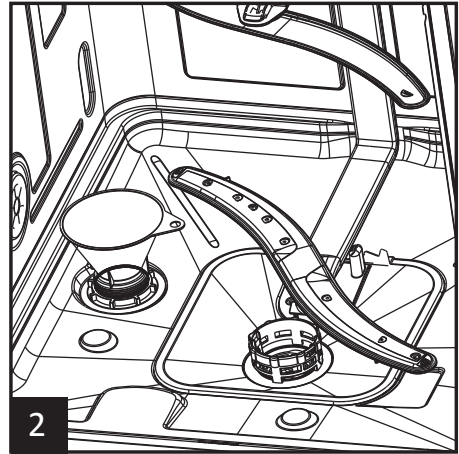
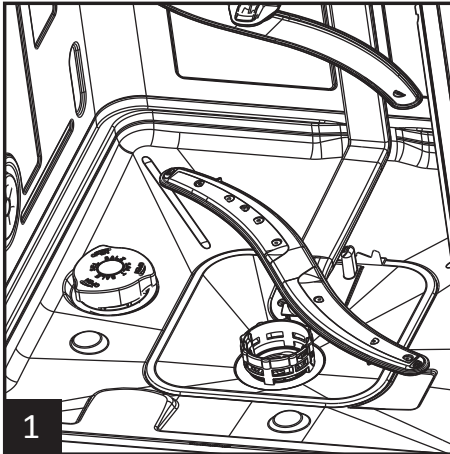

- Extraiga el cesto inferior y, a continuación, desenrosque y retire el tapón del depósito de sal (ver imagen 1).
- Para garantizar un funcionamiento correcto del descalcificador de agua, el depósito debe llenarse con 500 ml de agua antes de añadir la sal.
- Inserte el embudo para sal [04] en el depósito (ver imagen 2) y añada sal para lavavajillas hasta que llegue al borde del depósito. Asegúrese de que el depósito no está demasiado lleno para evitar derrames de sal en la base del aparato. Es normal que parte del agua salga del depósito durante el llenado.
- Retire el embudo y enrosque la tapa.
- El indicador luminoso de sal del panel de visualización se apaga normalmente después de que se complete el primer ciclo de lavado y se haya cebado el sistema descalcificador de agua.

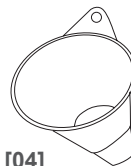

[04]

03 Abrillantador

El abrillantador se añade durante el último ciclo de enjuagado y reduce la tensión superficial del agua antes de que empiece el ciclo de secado.

Esto garantiza que no queden gotas de agua en los platos, y asegura un secado sin manchas ni franjas.



IMPORTANTE: Utilice siempre abrillantador apto para lavavajillas.

Utilice exclusivamente abrillantador para lavavajillas. Nunca llene el dosificador de abrillantador con otra sustancia, por ejemplo, vinagre, productos de limpieza de lavavajillas, etc., ya que esto podría provocar daños en el aparato y se anularía la garantía.

Indicador de abrillantador óptico

Además del indicador de abrillantador del panel de control, también puede juzgar el nivel de abrillantador en el depósito con el indicador óptico del panel de detergente situado en el panel interior de la puerta.

Cuando el dosificador está lleno, el indicador óptico se mostrará como un punto completamente oscuro. A medida que el abrillantador se gasta, el tamaño del punto oscuro disminuirá. Se recomienda que lo rellene con abrillantador cuando el depósito no tenga menos de 1/4 de su capacidad.

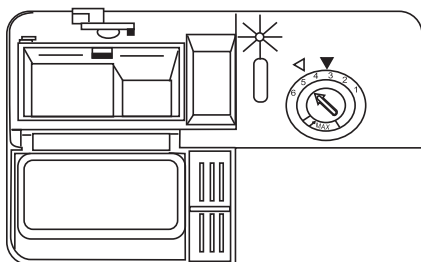

Configuración del indicador óptico	
●	Lleno
◐	3/4 de capacidad
◑	1/2 de capacidad
◒	1/4 de capacidad. Llene el depósito de abrillantador
○	Vacío

Llenado del dosificador de abrillantador

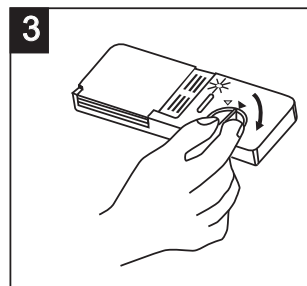
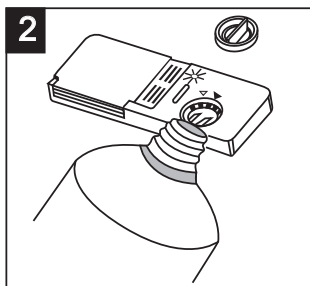
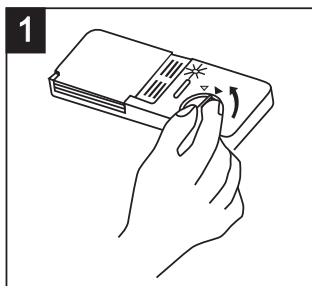

El dosificador de abrillantador está situado en la puerta, en el panel de detergente.

Para abrir el dispensador, gire el tapón 90 ° hacia la izquierda y retírelo (ver imagen 1).

Vierta con cuidado el abrillantador en el depósito con el indicador óptico de abrillantador como guía (ver imagen 2).

Cuando el indicador está completamente oscuro, el depósito está lleno; no llene en exceso.

Coloque el tapón con las flechas alineadas y gírelo 90 ° hacia la derecha para encajarlo en su lugar (ver imagen 3).



IMPORTANTE: Limpie cualquier salpicadura de abrillantador con un paño húmedo absorbente para evitar un exceso de espuma durante el siguiente ciclo de lavado.

Ajuste de la configuración del abrillantador

El dosificador de abrillantador tiene seis niveles, y viene ajustado de fábrica en 5. Esta será la configuración correcta en la mayoría de los casos.

Si embargo, si hay gotas de agua en la vajilla tras el lavado, el uso de abrillantador se puede aumentar girando la punta de flecha hacia la izquierda.

Si hay rayas blancas en la vajilla tras el lavado, el uso de abrillantador se puede reducir girando la punta de flecha hacia la derecha.

Para ajustar la configuración, primero gire el tapón 90 ° hacia la izquierda y retírelo. Ajuste la cabeza de la flecha con un pequeño destornillador de cabeza plana y coloque el tapón girándolo 90 ° hacia la derecha para bloquearlo.

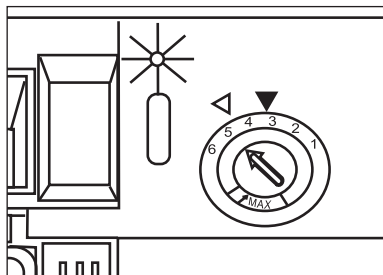

04 Detergente para el lavavajillas

Elección del detergente

Asegúrese de utilizar únicamente detergente en polvo o pastilla adecuado para lavavajillas, y siga siempre las instrucciones del fabricante respecto a la cantidad que se debe utilizar. En ocasiones, puede que las pastillas no se disuelvan y utilicen completamente en el ciclo de lavado más rápido, por lo que se recomienda el uso de detergente en polvo para este programa.

Llenado del dosificador de detergente

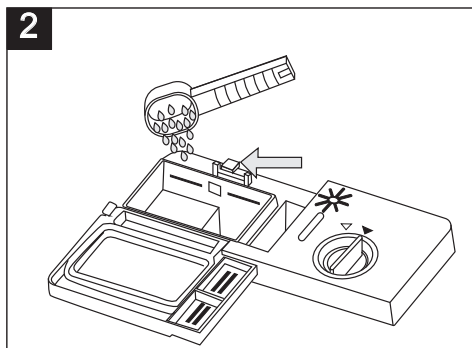
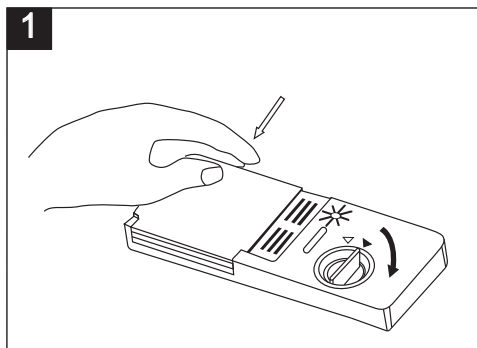

Para abrir la tapa del detergente, mueva la palanca hacia arriba a la derecha y la tapa se abrirá. Cuando haya colocado el detergente adecuado en el depósito, cierre la tapa presionando hasta que encaje con un clic. Añada siempre el detergente justo antes de iniciar cada ciclo de lavado.

Si la vajilla está muy sucia y utiliza detergente en polvo, coloque el polvo en ambos compartimentos. El compartimento de lavado principal está marcado como 1 y el compartimento de prelavado como 2 (consulte el diagrama). Coloque las pastillas únicamente en el compartimento de lavado principal.

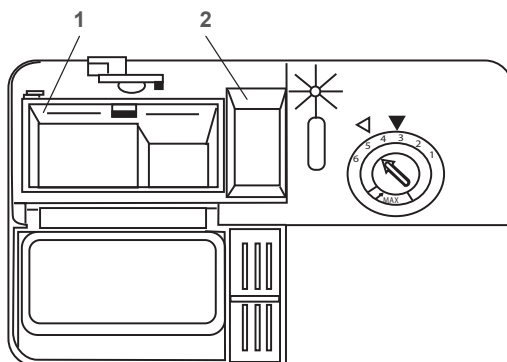

Uso del lavavajillas



















01 Uso de las funciones Pastillas 3 en 1 y Secado Plus

Antes de usar detergente en pastillas 3 en 1 en el aparato, compruebe la compatibilidad de las pastillas con la dureza del agua de su zona. Las pastillas todo en 1 combinan detergente, abrillantador y sal. No obstante, si el agua es especialmente dura, se recomienda seguir utilizando abrillantador y sal para lavavajillas en el aparato, además de la pastilla. Consulte las indicaciones del fabricante o del sitio web para obtener asesoramiento.



IMPORTANTE: Las funciones de pastillas 3-en-1 y secado Plus solo están disponibles en el modo ECO, ligero e intensivo.

Programación de estas funciones:

1. Seleccione Eco , Ligero  o Intensivo  mediante el botón de programa .
2. Pulse el botón de función  una vez para seleccionar la opción de Secado Plus ; el aparato emitirá un pitido y se iluminará el icono en la pantalla. El tiempo total para cada programa se alargará ligeramente, consulte la tabla de lavado de programa para más detalles.
3. Pulse el botón de función  una segunda vez para seleccionar la opción de pastilla 3 en 1 ; el aparato emitirá un pitido de nuevo, la función Secado Plus  se cancelará, la luz se apagará y el icono 3 en 1  se iluminará en su lugar. Nota: no puede seleccionar las opciones 3 en 1  y Secado Plus  simultáneamente.
4. Para cancelar la función 3 en 1 , pulse el botón de función  una tercera vez, el aparato emitirá un pitido una vez más y la luz de 3 en 1  se apagará.
5. Si intenta utilizar el botón de función  en cualquier programa que no sea ECO , Ligero  o Intensivo , el aparato emitirá un pitido dos veces sin cambiar nada.

Uso de la función de inicio con retardo del programa:

Puede utilizar esta función para retrasar el inicio del programa de lavado entre 1 y 24 horas.

1. Seleccione el programa de lavado.
2. Pulse el botón de inicio con retardo del programa .
3. Seleccione el tiempo de retardo entre 1 y 24 horas y el indicador parpadeará (1H-24H).
4. Cierre la puerta, el indicador del inicio con retardo permanecerá encendido y el icono del programa seleccionado parpadeará cuando comience la cuenta atrás.
5. Cuando el tiempo de retardo finalice, se emitirá un pitido y el tiempo seleccionado en el programa se mostrará de manera normal y el icono del programa seleccionado permanecerá encendido.

02 Carga y descarga de los cestos del lavavajillas

Para un mejor rendimiento del lavavajillas, siga estas directrices de carga. Las características y aspecto de los cestos y cuberteros pueden variar de un modelo a otro.



IMPORTANTE: Información sobre la carga correcta del lavavajillas para garantizar una eficiencia de lavado adecuada:

- Lave solamente utensilios aptos para lavavajillas.
- No lave utensilios de madera, aluminio, cobre o porcelana.
- No lave vasos de cristal con plomo.
- Retire los restos de alimentos de la vajilla y de la cubertería.
- Retire los restos de alimentos de la vajilla remojándola primero en agua para ablandarlos.
- La vajilla que presente mucha suciedad debe lavarse primero con el programa de aclarado previo.
- No lave elementos pequeños, ya que pueden salirse de los cestos.
- Asegúrese de que los vasos y los elementos frágiles no estén en contacto con otros utensilios en los cestos.
- Asegúrese de que todos los recipientes (vasos, tazas y sartenes) estén boca abajo y se mantengan estables para evitar que se vuelquen, acumulen agua y no se laven correctamente.
- Asegúrese de que los cuchillos grandes estén colocados de manera horizontal en la bandeja de cubiertos, y no en posición vertical.
- No coloque ningún objeto que atraviese los cestos para evitar bloquear la rotación de los brazos de aspersión.
- Asegúrese de que los brazos de aspersión giren libremente antes de iniciar el programa de lavado.
- Para conseguir los mejores resultados de lavado con un número reducido de objetos, asegúrese de distribuirlos en todos los cestos.

Carga del cesto superior

El cesto superior está diseñado para ubicar los elementos más ligeros y delicados como vasos, tazas y platillos, cuencos pequeños y pequeñas bandejas. Asegúrese de que los artículos no vuelquen durante el ciclo de lavado.

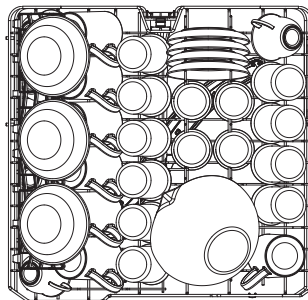

Ajuste del cesto superior

Si es necesario, la altura del cesto superior se puede ajustar para crear más espacio para grandes utensilios de cocina en el cesto superior o en el cesto inferior. El cesto superior se puede ajustar en altura si sujeta las asas de ambos lados de la cesta y lo eleva o baja hasta que encaje en su sitio. Los utensilios largos, como los cubiertos para servir o los cuchillos deben mantenerse planos, de modo que no obstaculicen el giro de los brazos de aspersión. Los soportes de cristal se pueden utilizar para sujetar elementos frágiles, como las copas de vino, o se pueden plegar verticalmente, según sea necesario.

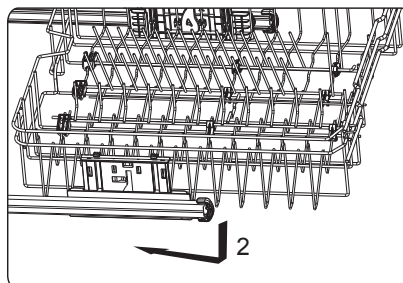
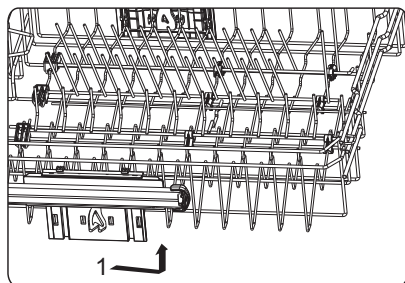

Carga del cesto inferior

Coloque los artículos grandes que estén más sucios en el cesto inferior, como ollas, sartenes, tapas, platos y boles, como se muestra en el siguiente diagrama.

Asegúrese de que los elementos se colocan a los lados para evitar el bloqueo de la rotación del brazo aspersor.

El cesto inferior también incluye gradillas plegables que se pueden plegar para dejar espacio a artículos de mayor tamaño.

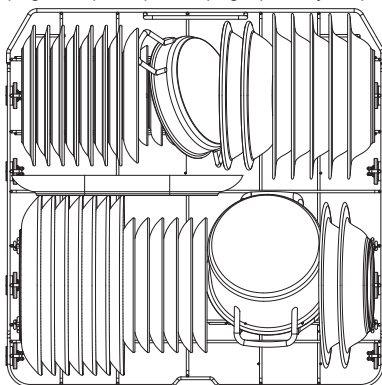

Cubertero

Organice los cubiertos en la bandeja de forma que queden separados. Hay dos lados que se pueden solapar o retirar para crear más espacio para productos altos en el cesto superior.

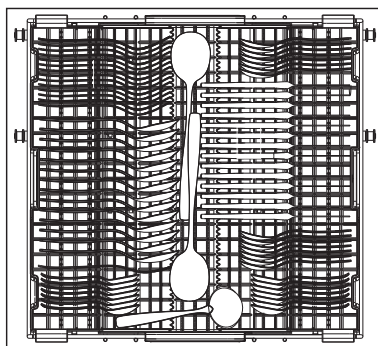

03 Inicio de un programa de lavado

Una vez que haya completado todos los pasos anteriores de montaje y configuración, ya está listo para empezar con su primer programa de lavado.



IMPORTANTE: Este aparato no dispone de un botón de inicio, por lo que el programa de lavado se inicia automáticamente cuando el programa se ha seleccionado y la puerta está completamente cerrada.









1. Abra la puerta, cargue el lavavajillas y añada detergente para el lavavajillas o una pastilla 3 en 1 en el dispensador.
2. Pulse el botón de encendido  para encender el aparato. De manera predeterminada se seleccionará el programa ECO y el icono parpadeará **ECO**.
3. Si desea seleccionar otro programa de lavado, pulse la tecla de programa hasta que se seleccione la opción correcta. Las opciones rotan en el orden de la tabla de lavado del programa que se muestra a continuación y, después, vuelve a ECO. El icono del programa seleccionado parpadeará según corresponda.
4. Si desea utilizar las opciones 3 en 1 o Secado Plus, selecciónela ahora con el botón de función; consulte la sección independiente anterior.
5. Empuje la puerta para cerrarla hasta que oiga un clic. El icono seleccionado dejará de parpadear y se iniciará el ciclo de lavado.

Tabla de programas de lavado

Icono	Descripción del programa	Tipo de carga	Ciclos de programa	Duración del programa (horas:minutos)	Duración del programa Secado Plus (horas:minutos)	Energía consumida (kWh)	Agua consumida (l)
	ECO (*EN 60436) (Programa estándar)	Suciedad normal, vajilla y cubertería	Prelavado, lavado principal a 48 °C, secado y aclarado	3:59	4:04	0,95	10,0
	Ligera	Poca suciedad, vajilla y cubertería	Prelavado, lavado principal a 45 °C, secado y aclarado	2:32	2:41	0,95	14,0
	1 hora	Suciedad normal, lavado en caliente, vajilla y sartenes	Lavado principal a 50 °C, secado y aclarado	1:00	No aplicable	1,00	11,5
	Cristal	Poca suciedad, vajilla, cubertería y sartenes	Lavado principal a 40 °C, secado y aclarado	2:04	No aplicable	0,90	11,0
	Rápido	Poca suciedad, lavado corto	Lavado principal de 45 °C, aclarado	0:40	No aplicable	0,55	7,0
	Aclarado previo	Poca suciedad, solo aclarado	Solo prelavado	0:12	No aplicable	0,01	4,0
	Intensivo	Muy sucio, vajilla, cubertería, ollas y sartenes	Prelavado, lavado principal a 60 °C, secado y aclarado	3:33	3:33	1,50	18,0

1. El programa ECO es apto para la limpieza normal de vajillas, siendo el programa más eficiente en términos de consumo de agua y energía.
2. El aclarado previo manual de la vajilla aumenta el consumo de agua y energía, por lo que no se recomienda.
3. Por lo general, el lavado de la vajilla en un lavavajillas doméstico consume menos agua y energía que el lavado a mano, siempre que el lavavajillas doméstico se utilice de acuerdo con este manual de instrucciones.

04 Cambio o cancelación de un programa de lavado

Si desea cambiar el programa de lavado, pulse el botón de encendido  para cancelar el ciclo. Pulse el botón de encendido de nuevo para volver a ECO y elija el programa nuevo siguiendo los pasos anteriores.



NOTA: Si el programa está en funcionamiento durante bastante tiempo, es posible que el detergente se haya utilizado en el lavado principal. Se recomienda abrir la puerta y comprobar el dosificador antes de iniciar un nuevo programa.

05 Añadido de utensilios adicionales durante el programa de lavado

Si desea añadir un utensilio a un programa de lavado en funcionamiento, abra la puerta con cuidado para quitar el bloqueo.

NO ABRA COMPLETAMENTE LA PUERTA hasta que escuche que los brazos de aspersion han dejado de girar para evitar el riesgo de quemaduras con agua caliente.



IMPORTANTE: Si abre la puerta cuando el programa de lavado está en marcha, sonarán diez pitidos de aviso y en la pantalla parpadearán el código E1 y el tiempo de lavado restante con el icono del programa. El pitido de aviso continuará sonando cada 40 segundos hasta que la puerta esté completamente cerrada o se pulse el botón de encendido para cancelar el programa.

Cuando haya añadido el utensilio al lavavajillas, cierre completamente la puerta y el programa se reanudará de forma habitual.

06 Descarga de los cestos

1. Cuando el programa de lavado haya finalizado, se producirá un pitido seis veces y la pantalla mostrará " - - - ".
2. Pulse el botón de encendido  para apagar el aparato, abra la puerta y deje que los utensilios se enfríen antes de manipularlos: tenga en cuenta que estarán calientes.
3. Una vez fríos, vacíe el cesto inferior primero, a continuación, el superior y, por último, el cubertero.



● Care & maintenance
 ● Pielęgnacja i konserwacja
 ● Cuidados y Mantenimiento

● Entretien et maintenance
 ● Îngrijire și întreținere
 ● Cuidados e manutenção

01 Piezas del filtro

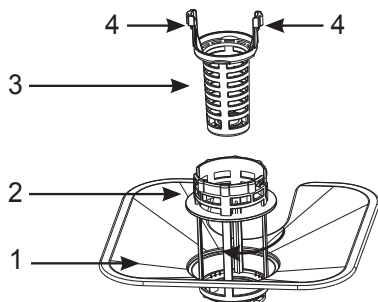

El sistema de filtro consta de un filtro de malla plano y un filtro cilíndrico en dos piezas, una gruesa y otra fina.

1. Filtro de malla plano: Las partículas de alimentos se alojan inicialmente en el filtro de malla de acero antes de pasar al filtro cilíndrico de plástico.
2. Filtro cilíndrico grueso: Los elementos más grandes, como los fragmentos de huesos, se capturan en el filtro grueso antes de que lleguen a la bomba.
3. Microfiltro cilíndrico: Este filtro detiene las partículas de alimentos más pequeñas durante el ciclo de lavado.
4. Pestañas.

02 Limpieza de los filtros



IMPORTANTE: Se recomienda limpiar los filtros semanalmente para garantizar el funcionamiento correcto del aparato.

Para extraer los filtros para su limpieza, retire primero el cesto inferior y gire el brazo de aspersión inferior, de forma que quede paralelo con la parte delantera del aparato. A continuación, gire la parte superior del filtro cilíndrico 3 veces hacia la izquierda 45 ° y levante todo el conjunto.

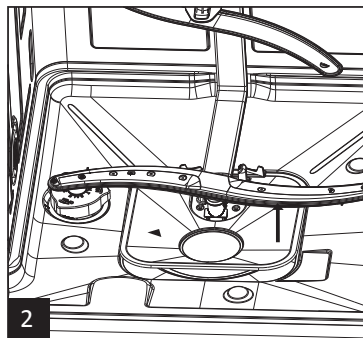
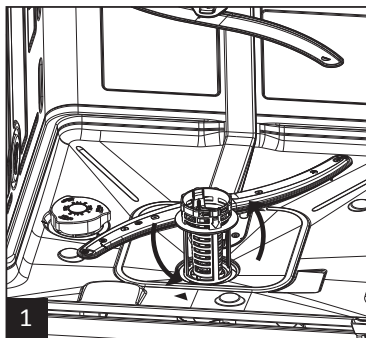

Apriete las dos pestañas (4) de la parte superior del filtro grueso (2) y levántelo para sacarlo del microfiltro (3). El filtro de malla plano puede quitarse ahora deslizándolo hacia adelante por debajo del brazo aspersor.

Retire cualquier resto de alimentos de gran tamaño de los filtros y lávelos con cuidado con un cepillo y agua caliente con jabón. Tenga cuidado de no dañar el microfiltro.

Para volver a montar los filtros, repita los pasos anteriores en orden inverso para garantizar que las dos pestañas del filtro grueso están correctamente asentadas en el interior del microfiltro. Por último, gire el conjunto de filtros en el interior hasta que note que caen ligeramente y, a continuación, gírelo 45 ° hacia la derecha para bloquearlo en su posición.



ADVERTENCIA: Nunca utilice el aparato sin los filtros colocados. Asegúrese de que los filtros cilíndricos y el filtro plano están correctamente colocados en su sitio antes de utilizar el aparato.

03 Limpieza de los brazos de aspersión

Revise los brazos de aspersión semanalmente para asegurarse de que todos los surtidores están libres y no están bloqueados con cal o partículas de comida. Si es necesario limpiar los brazos de aspersión, se pueden retirar de la siguiente manera:

Brazo inferior

1. Extraiga la bandeja inferior.
2. Mantenga el brazo de forma centrada y tire verticalmente hacia arriba.
3. Limpie los difusores con un cepillo pequeño y agua.
4. Colóquelo empujando el brazo hacia abajo hasta que encaje en su sitio.

Brazo superior

1. Se puede retirar con la bandeja superior en su sitio.
2. Para retirar todo el mecanismo de aspersión, deslice la bandeja superior hacia delante y suelte la parte delantera y trasera de la parte inferior de la bandeja superior.
3. Desenrosque la tuerca de bloqueo hacia la derecha para retirar el brazo de aspersión del tubo de alimentación.
4. De forma alternativa, para dejar el tubo de alimentación unido al bastidor y quitar solo el brazo de aspersión, afloje la tuerca de bloqueo como en el paso 3.
5. Limpie los difusores con un cepillo pequeño y agua.
6. Coloque el brazo de aspersión apretando la tuerca de bloqueo y haciendo clic en el brazo del alimentador en su lugar en la bandeja.
7. Asegúrese de que el tubo de alimentación se acopla al suministro de agua en la parte posterior de la máquina cuando la bandeja superior se haya introducido en la máquina.

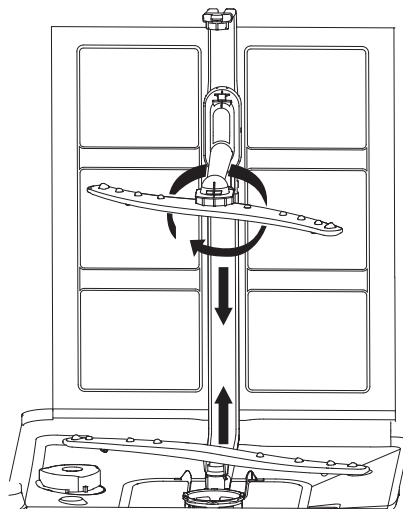

04 Limpieza del lavavajillas

Limpie periódicamente las juntas de la puerta con un paño húmedo bien escurrido para quitar los restos de comida y otros residuos. Asegúrese de que no entra agua en el bloqueo o en los componentes eléctricos montados en la puerta.



ADVERTENCIA: No utilice limpiadores abrasivos ni estropajos para limpiar el lavavajillas porque pueden arañar el acabado.

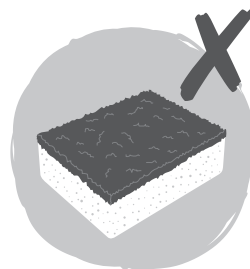
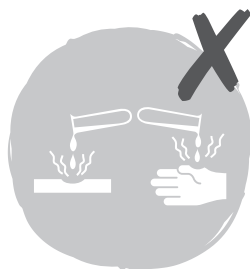

Línea de atención al cliente (número gratuito):

800 098 794 spain@kingfisherservice.com



- Use Utilisation Użytkowanie
 Utilizare Uso Utilização

Painel de controlo



- PT** 1. Botão de alimentação 2. Botão de atraso do programa 3. Botão de seleção de programa/bloqueio para crianças 4. Botão de função 5. Indicadores de programa 6. Indicador de abrillantador 7. Indicador de nível de sal 8. Indicador de nível de abrillantador 9. Indicador de 3 em 1 10. Indicador de bloqueio para crianças 11. Visor

Antes de começar

Retire todos os materiais de embalagem da máquina de lavar louça.

Introduza a ficha na tomada e ligue a máquina de lavar louça, a qual emite um sinal sonoro e fica pronta configurar a primeira utilização.

Siga estes passos para configurar a sua máquina de lavar louça para a primeira utilização.

Antes de utilizar a máquina de lavar louça pela primeira vez, tem de:

1. Definir a dureza da água de acordo com o abastecimento de água local.
2. Encher o compartimento para sal com sal compatível com máquinas de lavar louça.
3. Encha o compartimento para abrillantador com um abrillantador compatível com máquinas de lavar louça.
4. Coloque detergente da louça em pó ou uma cápsula adequada para a primeira lavagem.

01 Dureza da água

O amaciador de água foi concebido para remover os minerais, como o carbonato de cálcio, da água abastecida, que teriam um efeito prejudicial no funcionamento do aparelho. Quanto mais elevado for o teor destes minerais, mais dura será a água. O amaciador deve ser ajustado de acordo com a dureza da água na sua área. Entre em contacto com a empresa de abastecimento de água local para obter informações sobre a dureza da água na sua área.

Regular a dureza da água

A dureza da água do aparelho pode ser definida entre H0 (muito macia) a H7 (muito dura).

O sal para máquinas de lavar louça não é necessário para uma água muito macia de H0.

1. Determine a dureza da água junto da empresa de abastecimento de água local. Normalmente, esta informação está disponível no website da empresa utilizando o seu código postal.
2. Há vários métodos diferentes para indicar a dureza da água dependendo do seu país. As versões mais comuns são apresentadas na tabela de dureza da água abaixo.
3. Determine a regulação correta para o aparelho (H0 - H7) utilizando a tabela de dureza da água com base nas informações da empresa de abastecimento de água local. Se a sua escala de dureza da água não estiver presente na tabela, há tabelas de conversão disponíveis na Internet.
4. Feche a porta.
5. Prima o botão de alimentação para ligar o aparelho.
6. Mantenha premido o botão de seleção de programa e, em seguida, mantenha premido o botão de atraso de programa durante 5 segundos até ouvir um sinal sonoro e ver H4 intermitente no visor.
7. Prima o botão de atraso de programa para definir o nível necessário. Nota: quando o parâmetro atingir H7, volta a H0 antes de aumentar novamente. Será emitido um sinal sonoro de cada vez que prime um botão.

8. Por último, prima o botão de seleção do programa  uma vez para guardar; e será emitido um sinal sonoro para confirmar a definição.

Tabela da dureza da água

Definição do aparelho	Graus ingleses (°Clarke)	Graus franceses (°fH)	Graus alemães (°dH)	Milimoles (mmol/L)
H0	0 - 8	0 - 11	0 - 6	0 - 1,1
H1	9 - 10	12 - 14	7 - 8	1,2 - 1,4
H2	11 - 12	15 - 17	9 - 10	1,5 - 1,7
H3	13 - 15	18 - 21	11 - 12	1,8 - 2,1
H4	16 - 20	22 - 29	13 - 16	2,2 - 2,9
H5	21 - 26	30 - 37	17 - 21	3,0 - 3,7
H6	27 - 38	38 - 54	22 - 30	3,8 - 5,4
H7	39 - 62	55 - 88	31 - 50	5,5 - 8,8

02 Sal



IMPORTANTE: Utilize sempre sal adequando a máquinas de lavar louça.

Todos os outros tipos de sal não concebidos especificamente para a utilização numa máquina de lavar louça, especialmente o sal de mesa, irão danificar o amaciador de água. A utilização de sal não concebido para a utilização numa máquina de lavar louça irá invalidar a sua garantia.

Abasteça com sal imediatamente antes de iniciar um dos programas de lavagem completa para garantir que qualquer sal derramado não permanece no fundo do aparelho durante um longo período de tempo, pois isto pode causar corrosão. A utilização de sal para máquina de lavar louça no amaciador de água elimina os depósitos de calcário que são formados ao utilizar a máquina em áreas de água dura.

Encher o compartimento para sal

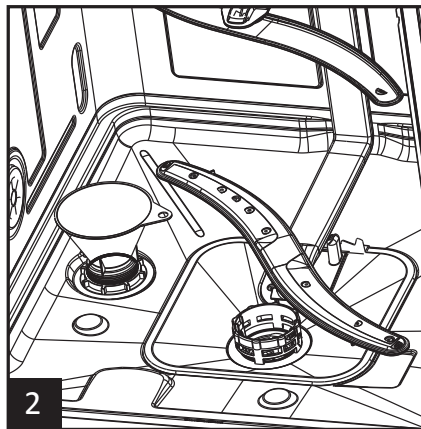
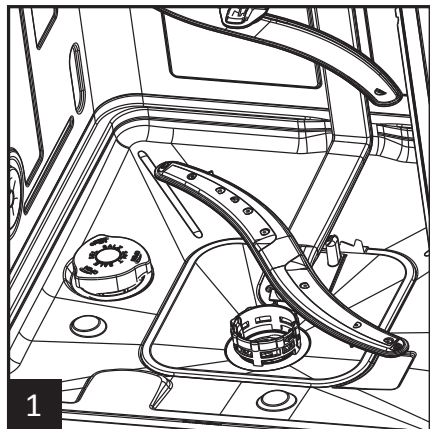

- Remova o cesto inferior e, em seguida, desaperte e remova a tampa do compartimento para sal (ver figura 1).
- Para garantir o funcionamento correto do amaciador de água, tem de abastecer o compartimento com 500 ml de água antes de adicionar o sal.
- Insira o funil para sal [04] no compartimento (ver imagem 2) e adicione sal para máquinas de lavar louça até atingir o rebordo do compartimento. Certifique-se de que o compartimento não está demasiado cheio, para evitar derrames de sal para

- o fundo do aparelho. É normal que saia alguma água do compartimento durante o enchimento.
- Retire o funil e volte a colocar a tampa.
- Normalmente, a luz indicadora de sal no painel do visor apaga-se depois de o primeiro ciclo de lavagem completo preparar o sistema do amaciador de água.

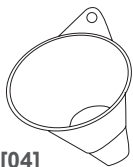

[04]

03 Abrilhantador

O abrilhantador é adicionado durante o último ciclo de enxaguamento e reduz a tensão superficial da água antes de iniciar o ciclo de secagem.

Isto assegura que não são formadas gotas de água nos seus pratos e garante uma secagem sem manchas e sem marcas.



IMPORTANTE: Utilize sempre abrilhantador adequado a máquina de lavar louça.

Utilize apenas abrilhantador concebido para utilização em máquinas de lavar louça. Nunca encha o dispensador de abrilhantador com outras substâncias, por exemplo, vinagre, solução de limpeza para máquinas de lavar louça, etc., pois isso irá danificar o aparelho e invalidar a sua garantia.

Indicador visual do nível de abrilhantador

Para além do indicador de abrilhantador no painel de controlo, também pode verificar o nível do abrilhantador no compartimento, utilizando o indicador visual no painel de detergentes no interior da porta.

Quando o compartimento do abrilhantador estiver cheio, o indicador visual apresenta um ponto escuro completo. À medida que o nível de abrilhantador diminui, o tamanho do ponto escuro irá diminuir. É recomendado que reabasteça o abrilhantador quando o compartimento estiver a 1/4 da sua capacidade.

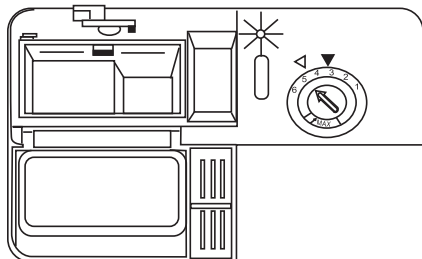

Definições do indicador visual	
	Cheio
	3/4 da capacidade
	1/2 da capacidade
	1/4 da capacidade - encha o compartimento do abrilhantador
	Vazio

Encher o dispensador de abrilhantador

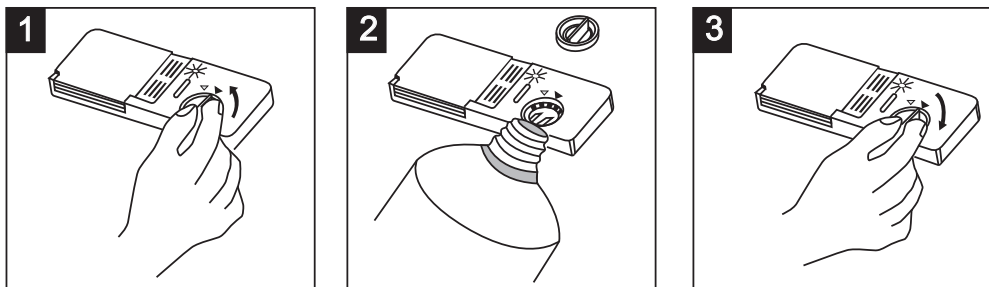

O dispensador de abrillantador está localizado no interior da porta, no painel de detergente.

Para abrir o dispensador, rode a tampa 90° para a esquerda e retire-a (veja a imagem 1).

Verta cuidadosamente o abrillantador para o compartimento, recorrendo ao indicador visual do nível de abrillantador como orientação (veja a figura 2).

Quando o indicador estiver completamente escuro, o recipiente está cheio; não encha demasiado.

Volte a colocar a tampa certificando-se de que as setas estão alinhadas e rode-a 90° para a direita para a bloquear na devida posição (veja a figura 3).



IMPORTANTE: Absorva qualquer abrillantador derramado com um pano absorvente para evitar a formação excessiva de espuma durante o próximo ciclo de lavagem.

Ajustar a regulação do abrillantador

O dispensador de abrillantador dispõe de seis regulações e está definido de fábrica para o nível 5. Esta é a regulação correta na maioria dos casos.

No entanto, se existirem gotas de água nos pratos após a lavagem, a aplicação de abrillantador pode ser aumentada rodando a cabeça de seta para a esquerda.

Se existirem marcas brancas nos pratos após a lavagem, a utilização de abrillantador pode ser reduzida rodando a cabeça de seta para a direita.

Para ajustar a regulação, primeiro rode a tampa do compartimento para abrillantador 90° para a esquerda e retire-a. Ajuste a seta com uma pequena chave de fendas e volte a colocar a tampa rodando-a 90° para a direita para a bloquear.

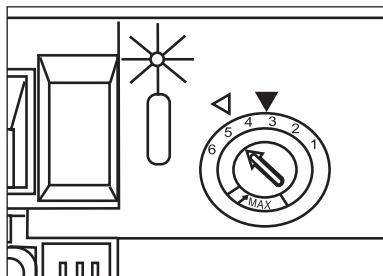

04 Detergente para máquina de lavar louça

Escolha de detergente

Certifique-se de que utiliza apenas detergente em pó ou em pastilhas adequado para máquinas de lavar louça e siga sempre as orientações do fabricante sobre a quantidade a utilizar. Ocasionalmente, as pastilhas podem não ser completamente dissolvidas ou totalmente utilizadas nos ciclos de lavagem mais curtos, por isso, recomenda-se a utilização de pó para este programa.

Enchimento do dispensador de detergente

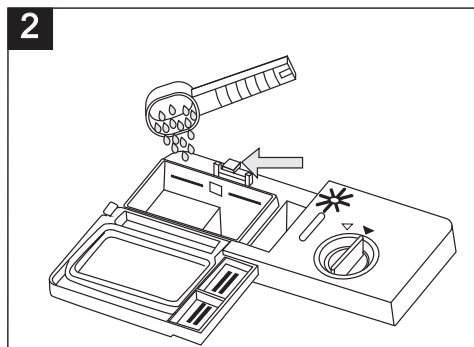
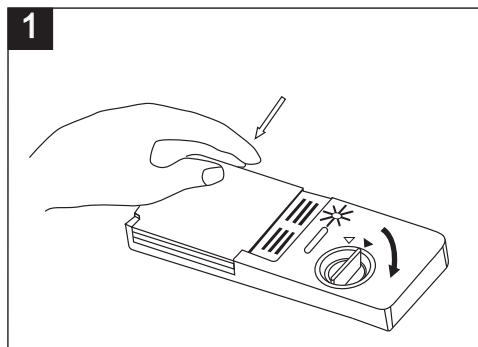

Para abrir a tampa do detergente, mova a patilha para cima em direção ao lado direito e a tampa abre-se. Depois de adicionar o detergente correto no compartimento, feche a tampa pressionando-a sobre o encaixe até encaixar com um estalido. Adicione sempre o detergente imediatamente antes de iniciar um ciclo de lavagem.

Se os pratos estiverem muito sujos e estiver a utilizar um detergente em pó, coloque pó em ambos os compartimentos. O compartimento de lavagem principal está marcado com 1 e o compartimento de pré-lavagem está marcado com 2 (ver diagrama). Coloque pastilhas apenas no compartimento de lavagem principal.

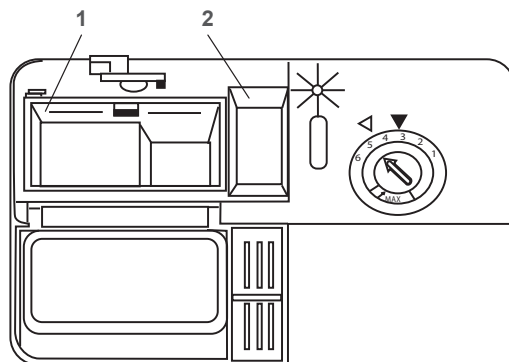

Utilizar a sua máquina de lavar louça







01 Utilização das funções de pastilhas 3 em 1 e de abrillantador













Antes de utilizar detergente em pastilhas 3 em 1 no seu aparelho, verifique a compatibilidade das pastilhas com a dureza da água na sua área. As pastilhas 3 em 1 são uma combinação de detergente, abrillantador e sal. No entanto, se a sua água for especialmente dura, recomenda-se que continue a adicionar o abrillantador e o sal para máquina de lavar louça juntamente com as pastilhas. Consulte as diretrizes ou o website do fabricante para obter aconselhamento.



IMPORTANTE: As funções para pastilhas 3 em 1 e abrillantador estão disponíveis apenas nos programas ECO, Ligeiro e Intensivo.

Para programar estas funções:

1. Selecione os programas Eco , Ligeiro  ou Intensivo  através do botão de Programa .
2. Prima o botão Função  uma vez para seleccionar a opção com abrillantador ; o aparelho emite um sinal sonoro e o ícone acende-se no visor. O tempo total para cada programa será ligeiramente prolongado. Consulte a tabela de programas de lavagem abaixo para obter mais detalhes.

3. Prima o botão Função  uma segunda vez para selecionar a opção para pastilhas 3 em 1 ; o aparelho emite novamente um sinal sonoro, a função de abrilhantador  é cancelada, a respetiva luz apaga-se e acende-se o ícone 3 em 1 . NOTA: não pode selecionar as opções 3 em 1  e abrilhantador  em simultâneo.
4. Para cancelar a função de 3 em 1 , prima o botão de Função  pela terceira vez. O aparelho emite outro sinal sonoro e a luz 3 em 1  apaga-se.
5. Se tentar usar o botão Função  em qualquer outro programa exceto os programas ECO , Ligeiro  ou Intensivo , o aparelho emite dois sinais sonoros sem efetuar qualquer alteração.

Utilização da função de atraso de programa:

Pode utilizar esta função para atrasar o início do programa de lavagem entre 1 a 24 horas.

1. Selecione o programa de lavagem.
2. Prima o botão de atraso de programa .
3. Selecione o tempo de atraso entre 1 a 24 horas e o indicador fica intermitente (1H-24H).
4. Feche a porta. O indicador do tempo de atraso permanece aceso e o ícone do programa selecionado fica intermitente quando a contagem decrescente é iniciada.
5. Assim que o tempo de atraso terminar, é emitido um sinal sonoro. O tempo selecionado no programa é apresentado da forma normal e o ícone do programa selecionado permanece aceso.

02 Colocar e retirar louça dos cestos de máquina de lavar louça

Para obter o melhor desempenho da máquina de lavar louça, siga estas diretrizes sobre a colocação de louça. As características e a aparência dos cestos e dos porta-talheres podem variar de acordo com o seu modelo.



IMPORTANTE: Informações referentes à colocação de louça na máquina de lavar louça para garantir um desempenho de lavagem correto:

- Lave apenas os itens que são laváveis na máquina de lavar louça.
- Não lave artigos em madeira, alumínio, cobre ou porcelana de osso.
- Não lave copos em cristal de chumbo.
- Remova resíduos de alimentos da louça e dos talheres.
- Remova os resíduos da louça demolhando-a primeiro em água para amolecer os alimentos incrustados.
- A louça com um elevado grau de sujidade deve ser lavada primeiro com o programa de pré-lavagem.
- Não lave itens pequenos e leves, pois podem deslocar-se dos cestos.
- Certifique-se de que copos e itens frágeis não estão encostados a outros itens nos cestos.
- Certifique-se de que todos os recipientes (copos, chávenas, panelas) estão voltados para baixo e estáveis para evitar que se virem, resultando na acumulação de água e numa lavagem incorreta.
- Certifique-se de que pousa as facas de trinchar grandes horizontalmente no porta-talheres, pois não devem estar na vertical.
- Não coloque quaisquer itens através dos cestos para evitar o bloqueio da rotação do braço de pulverização.
- Certifique-se de que os braços de pulverização rodam livremente antes de iniciar o programa de lavagem.
- Para obter os melhores resultados de lavagem com um pequeno número de itens, certifique-se de que estes estão espalhados por todos os cestos.

Colocar louça no cesto superior

O cesto superior foi concebido para colocar os itens mais delicados e leves, como copos, chávenas e pires, taças pequenas e frigideiras pequenas. Certifique-se de que os itens não serão derrubados durante o ciclo de lavagem.

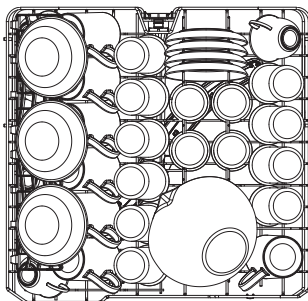

Ajustar o cesto superior

Se necessário, pode ajustar a altura do cesto superior para criar mais espaço para utensílios de cozinha grandes no cesto superior ou no cesto inferior. Pode ajustar a altura do cesto superior agarrando nas pegas de ambos os lados do cesto e elevando ou baixando o cesto até este encaixar na devida posição. Os itens compridos, os talheres de servir, os talheres para salada ou as facas devem ser pousados na horizontal para não obstruírem a rotação dos braços de pulverização. Os suportes para copos podem ser utilizados para suportar os pés frágeis de copos de vinho ou rebatidos na vertical, conforme necessário.

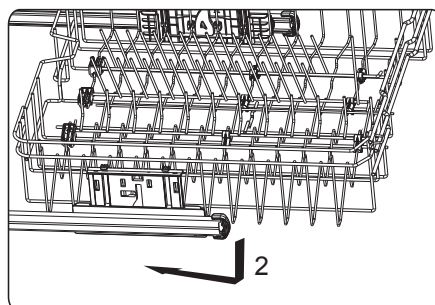
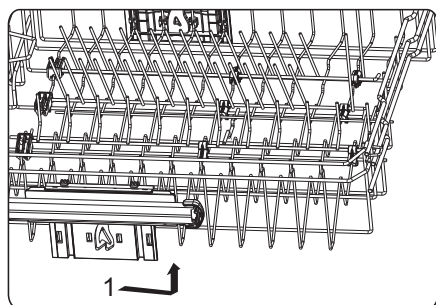

Colocar louça no cesto inferior

Coloque os itens grandes e com maior sujidade no cesto inferior, como tachos, panelas, tampas, travessas e taças, como ilustrado no diagrama abaixo.

Certifique-se de que os itens mais altos são colocados nas zonas laterais para evitar o bloqueio da rotação do braço de pulverização.

O cesto inferior também dispõe de suportes retilhos que podem ser deitados para criar espaço para itens maiores.

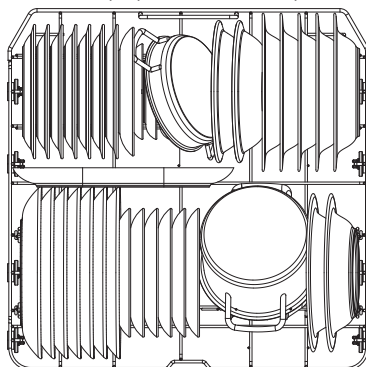

Porta-talheres

Organize os talheres no suporte sem ficarem encostados. Este dispõe de duas laterais que podem ser ajustadas para ficarem sobrepostas ou podem ser removidas para criar mais espaço para itens altos no cesto superior rebaixado.

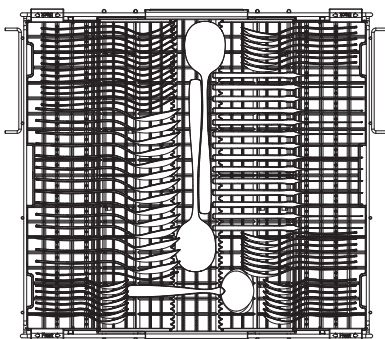

03 Iniciar um programa de lavagem

Após a conclusão de todos os passos apresentados acima relativamente à instalação e à preparação, está pronto para iniciar o seu primeiro programa de lavagem.



IMPORTANTE: Este aparelho não possui um botão de iniciar, por isso, o programa de lavagem é iniciado automaticamente apenas quando o programa está selecionado e a porta está totalmente fechada.





1. Abra a porta, coloque a louça na máquina de lavar louça, coloque detergente para máquina de lavar louça ou uma pastilha 3 em 1 no dispensador.
2. Prima o botão de alimentação  para ligar o aparelho. O programa predefinido ECO está selecionado e o ícone ECO fica intermitente **ECO**.
3. Se pretender escolher um programa de lavagem diferente, prima o botão Programa até estar selecionada a opção correta. As opções são apresentadas em sequência segundo a ordem da tabela de programas de lavagem abaixo e, em seguida, o programa ECO é novamente apresentado. O ícone do programa selecionado fica intermitente para cada caso.
4. Se quiser utilizar as opções de 3 em 1 ou abrillantador, selecione-as agora com o botão Função. Consulte a secção específica acima.
5. Pressione a porta até esta fechar com um estalido. A intermitência do ícone selecionado para e o ciclo de lavagem é iniciado.

Tabela de programas de lavagem

Ícone	Descrição do programa	Tipo de itens	Ciclos do programa	Duração do programa (horas:minutos)	Duração do programa Com abrillantador (horas:minutos)	Consumo energético (kWh)	Consumo de água (L)
	ECO (*EN 60436) (Programa padrão)	Sujidade normal, louça e talheres	Pré-lavagem, lavagem principal a 48 °C, enxaguamento, secagem	03:59	04:04	0,95	10,0
	Ligeiro	Pouca sujidade, louça e talheres	Pré-lavagem, lavagem principal a 45 °C, enxaguamento, secagem	02:32	02:41	0,95	14,0
	1 Hora	Sujidade normal, lavagem a quente, louça e panelas	Lavagem principal a 50 °C, enxaguamento, secagem	01:00	Não aplicável	1,00	11,5
	Cristalino	Pouca sujidade, louça, talheres e panelas	Lavagem principal a 40 °C, enxaguamento, secagem	2:04	Não aplicável	0,90	11,0

Ícone	Descrição do programa	Tipo de itens	Ciclos do programa	Duração do programa (horas:minutos)	Duração do programa Com abrihantador (horas:minutos)	Consumo energético (kWh)	Consumo de água (L)
	Rápido	Pouca sujidade, lavagem curta	Lavagem principal a 45 °C, enxaguamento	0:40	Não aplicável	0,55	7,0
	Pré-lavagem	Pouca sujidade, apenas enxaguar	Apenas pré-lavagem	0:12	Não aplicável	0,01	4,0
	Intensivo	Muita sujidade, louça, talheres e panelas	Pré-lavagem, lavagem principal a 60 °C, enxaguamento, secagem	3:33	3:33	1.50	18.0

1. O programa ECO é adequado para a lavagem de louça com sujidade normal e é o programa mais eficiente em termos de consumo combinado de energia e de água.
2. A pré-lavagem manual de louça provoca um aumento do consumo de água e energia e não é recomendada.
3. Lavar a louça numa máquina de lavar louça doméstica resulta, normalmente, num consumo de energia e água inferior ao da lavagem manual da louça, se a máquina de lavar louça doméstica for utilizada de acordo com este manual de instruções.

04 Alteração ou interrupção de um programa de lavagem

Se pretender alterar o programa de lavagem atual, prima o botão de alimentação para cancelar o ciclo. Prima novamente o botão de alimentação para voltar a ECO e seleccione o novo programa seguindo os passos apresentados acima.



NOTA: Se o programa estiver em curso há algum tempo, o detergente pode ter sido libertado e utilizado na lavagem principal. Recomendamos que abra a porta e verifique o dispensador antes de iniciar um novo programa.

05 Adicionar itens durante um programa de lavagem

Se pretender adicionar um item a um programa de lavagem em curso, abra a porta com cuidado para soltar o trinco.

NÃO ABRA TOTALMENTE a porta antes de conseguir ouvir que os braços de pulverização pararam de rodar para evitar riscos de queimaduras devido a água quente.



IMPORTANTE: Se abrir a porta enquanto o programa de lavagem está em execução, será emitido em sinal sonoro de aviso dez vezes e o código E1 fica intermitente no visor alternadamente com o tempo de lavagem restante e o ícone do programa. O sinal sonoro de aviso continua a ser emitido a cada 40 segundos até que a porta esteja totalmente fechada ou o botão de alimentação seja premido para cancelar o programa.

Depois de colocar o item na máquina de lavar louça, feche completamente a porta e o programa será retomado normalmente.

06 Retirar a louça dos cestos

1. Quando o programa de lavagem tiver terminado, são emitidos seis sinais sonoros e o visor apresenta " - - - ".
2. Prima o botão de alimentação para desligar o aparelho, abra a porta e deixe os itens arrefecerem antes de os manusear, pois estarão quentes!
3. Depois de arrefecerem, esvazie o cesto inferior primeiro, seguido do cesto superior e, finalmente, o porta-talheres.



- ☞ Care & maintenance
- ☞ Entretien et maintenance
- ☞ Pielęgnacja i konserwacja
- ☞ Îngrijire și întreținere
- ☞ Cuidados y Mantenimiento
- ☞ Cuidados e manutenção

01 As peças do filtro

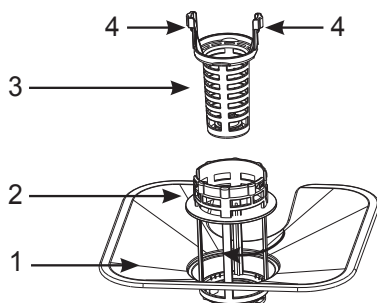

O sistema do filtro é composto por um filtro de malha plano e um filtro cilíndrico de duas partes, grosso e fino.

1. Filtro de malha plano: As partículas de alimentos são inicialmente conduzidas para o filtro de malha de aço, antes de entrarem no filtro cilíndrico de plástico.
2. Filtro cilíndrico grosso: Os itens maiores, como fragmentos de ossos serão recolhidos pelo filtro grosso antes de alcançarem a bomba.
3. Micro filtro cilíndrico: Este filtro recolhe as partículas de comida menores no reservatório durante o ciclo de lavagem.
4. Patilhas.

02 Limpeza dos filtros



IMPORTANTE: Recomenda-se que os filtros sejam limpos semanalmente para garantir o funcionamento correto do aparelho.

Para remover os filtros para limpeza, remova primeiro o cesto inferior e rode o braço de pulverização inferior de modo a colocá-lo em paralelo com a parte frontal do aparelho. Em seguida, rode a parte superior do filtro cilíndrico 3 45° para a esquerda e retire o conjunto completo.

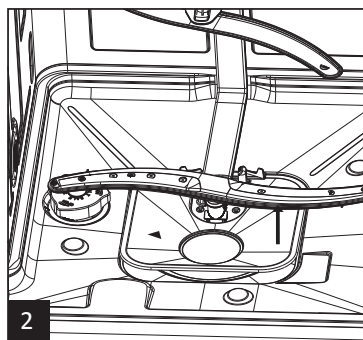
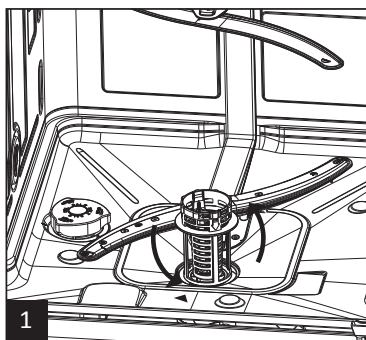

Aperte as duas patilhas (4) na parte superior do filtro grosso (2) e retire-o do micro filtro (3). O filtro de malha plano pode ser removido agora deslizando-o para a frente, por baixo do braço de pulverização.

Remova os resíduos de alimentos maiores dos filtros e lave-os cuidadosamente com uma escova em água morna com detergente. Tenha cuidado para não danificar o micro filtro.

Para voltar a montar os filtros, repita os passos acima pela ordem inversa para assegurar que as duas patilhas do filtro grosso estão encaixadas corretamente dentro do micro filtro. Por último, rode o conjunto do filtro dentro da caixa do reservatório até que o sintá descer um pouco e, em seguida, rode-o 45° para a direita para o bloquear no devido lugar.



AVISO: Nunca utilize o aparelho sem os filtros colocados. Certifique-se de que os filtros plano e cilíndrico estão corretamente bloqueados no devido lugar antes de utilizar o aparelho!

03 Limpeza dos braços de pulverização

Verifique os braços de pulverização semanalmente para garantir que todos os jatos estão desobstruídos, sem bloqueios de calcário ou partículas de alimentos. Se for necessário limpar os braços de pulverização, pode removê-los da seguinte forma:

Braço inferior

1. Remova o cesto inferior.
2. Agarre o braço na zona central e puxe para cima verticalmente.
3. Limpe os jatos com uma pequena escova e água corrente.
4. Volte a colocar pressionando o braço até encaixar na devida posição.

Braço superior

1. Este pode ser removido com o cesto superior ainda colocado.
2. Para remover o mecanismo de pulverização completo, deslize o cesto superior para a frente e desencaixe as partes frontal e traseira da parte de baixo do cesto superior.
3. Desaperte a porca de bloqueio para a direita para remover o braço de pulverização do tubo de alimentação.
4. Em alternativa, para deixar o tubo de alimentação encaixado no cesto e remover apenas o braço de pulverização, desaperte a porca de bloqueio como indicado no passo 3.
5. Limpe os jatos com uma pequena escova e água corrente.
6. Volte a colocar o braço de pulverização apertando a porca de bloqueio e encaixando o tubo de alimentação na devida posição no cesto.
7. Certifique-se de que o tubo de alimentação engata no abastecimento de água na parte posterior da máquina quando o cesto superior é empurrado para o interior da máquina.

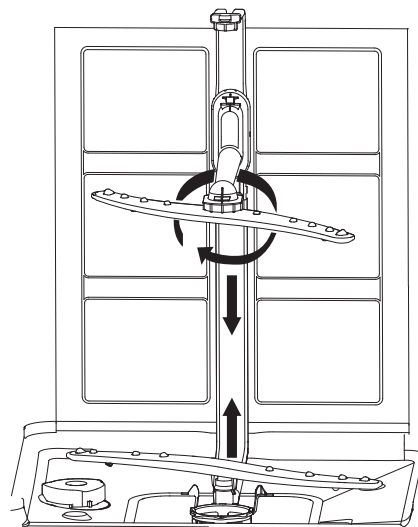

04 Limpeza da máquina de lavar louça

Limpe regularmente os veda portas com um pano húmido bem torcido para remover os vestígios de alimentos e outros resíduos. Certifique-se de que a água não entra no trinco nem em componentes elétricos montados na porta.



AVISO: Não utilize detergentes abrasivos nem esfregões para limpar a máquina de lavar louça, pois estes riscam o acabamento.

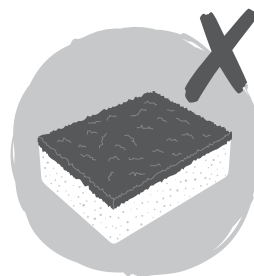
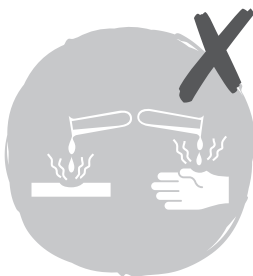

Linha de atendimento ao cliente (gratuita):

800 814 566 portugal@kingfisherservice.co.uk

**Manufacturer • Fabricant • Producent
Producător • Fabricante:**

UK Manufacturer:

Kingfisher International Products Limited,
3 Sheldon Square, London, W2 6PX,
United Kingdom

EU Manufacturer:

Kingfisher International Products B.V.
Rapenburgerstraat 175E
1011 VM Amsterdam
The Netherlands
www.kingfisher.com/products

EN

www.diy.com
www.screwfix.com
www.screwfix.ie

Customer helpline (freephone):

UK 0800 324 7818
uk@kingfisherservice.com

Eire 1-800 932 230
eire@kingfisherservice.com

**To view instruction manuals online,
visit www.kingfisher.com/products**

FR

www.castorama.fr
www.bricodepot.fr

Assistance téléphonique (sans frais) :

0805 114 951
france@kingfisherservice.com

**Pour consulter les manuels d'instructions
en ligne, rendez-vous sur le site
www.kingfisher.com/products**

PL

www.castorama.pl

Infolinia dla klientów (bezpłatna):

800 121 2222
poland@kingfisherservice.com

**Aby zapoznać się z instrukcją obsługi online,
odwiedź stronę www.kingfisher.com/products**

RO

www.bricodepot.ro

Asistență clienți (apel gratuit):

0800 895 099
romania@kingfisherservice.com

**Pentru a consulta manualele de instrucțiuni
online, vizitați www.kingfisher.com/products**

ES

www.bricodepot.es

Línea de atención al cliente (número gratuito):

800 098 794
spain@kingfisherservice.com

**Para consultar los manuales de instrucciones
en línea, visite www.kingfisher.com/products**

PT

www.bricodepot.pt

Linha de atendimento ao cliente (gratuita):

800 814 566
portugal@kingfisherservice.co.uk

**Para consultar manuais de instruções online,
visite www.kingfisher.com/products**